

# MC 5M - MC 6P - MC 7P

## Instructions for use

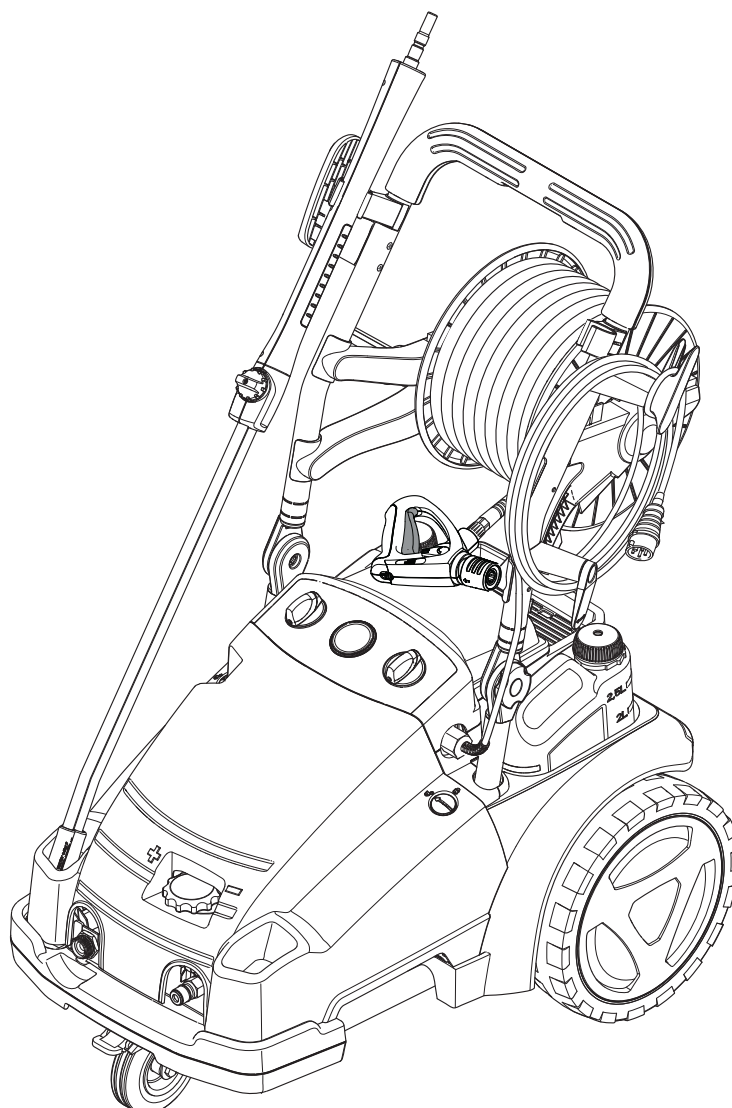

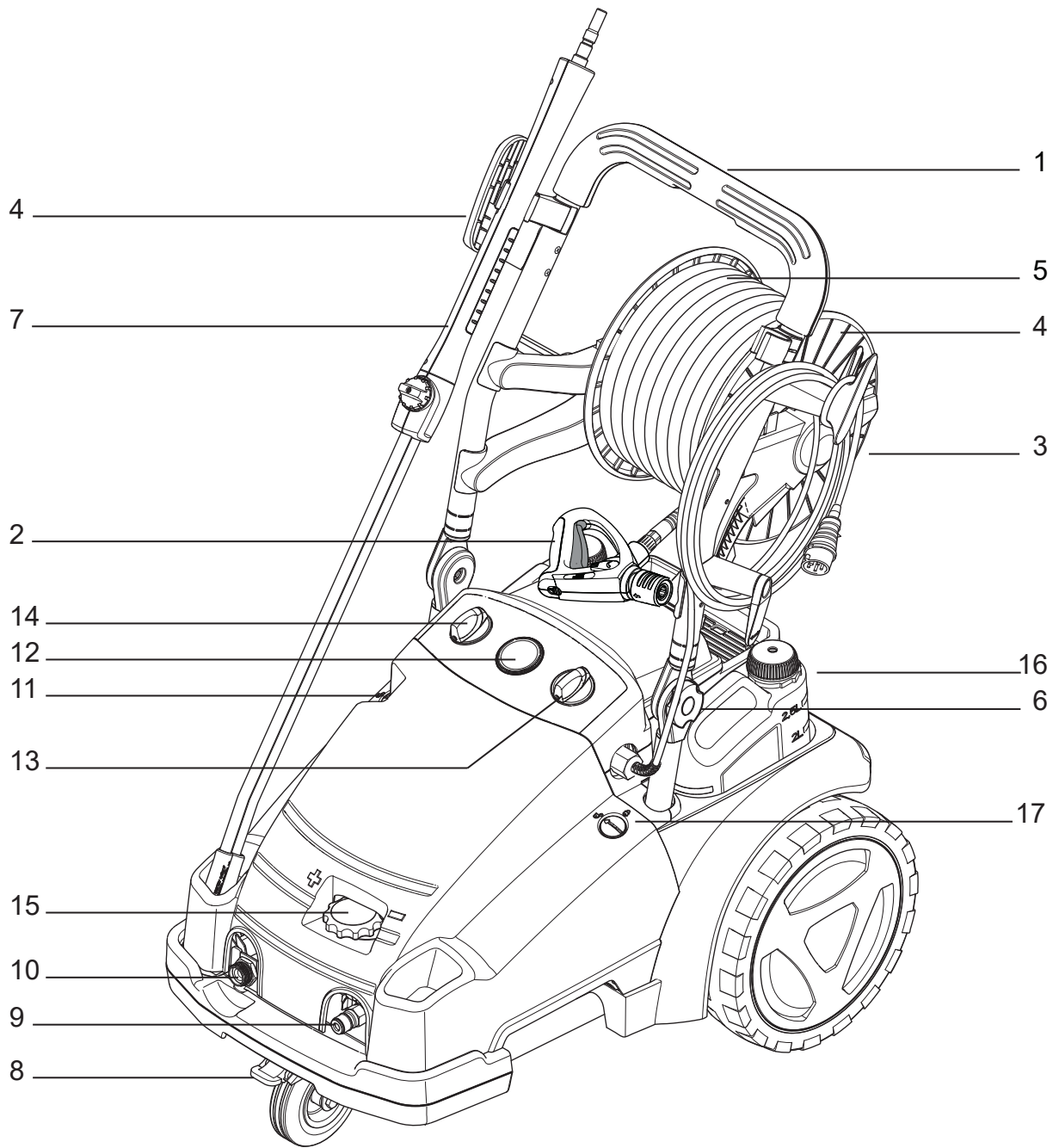

B1

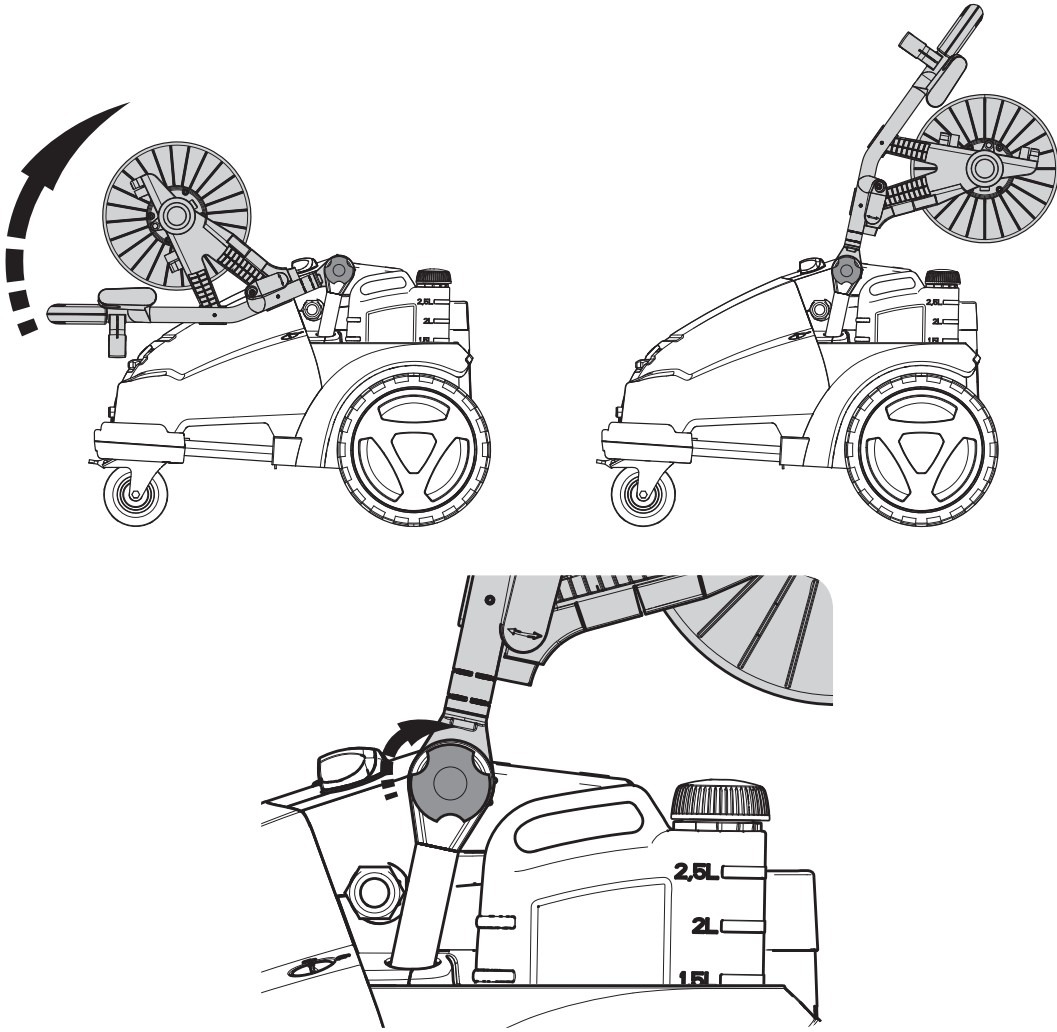

C

C1

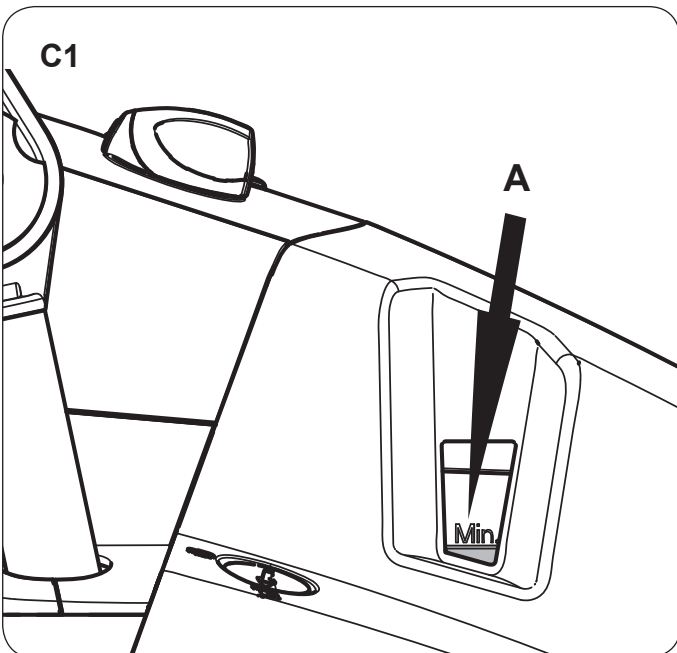

C2

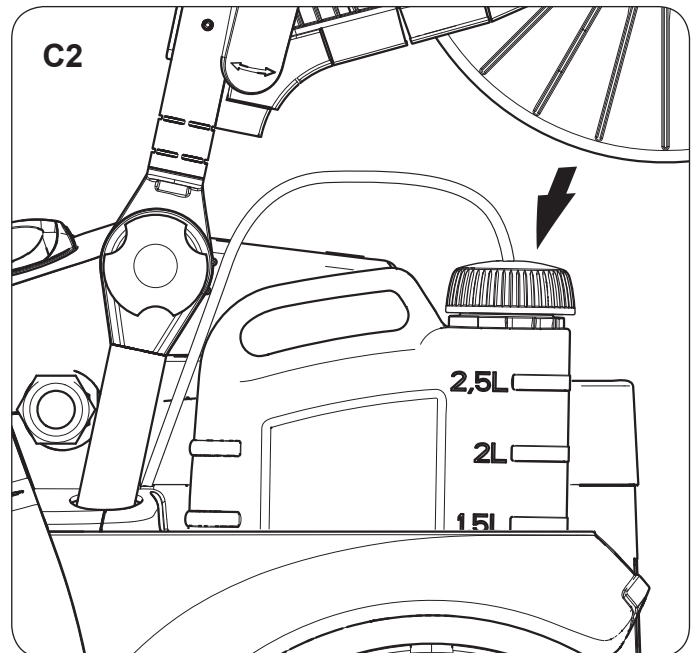

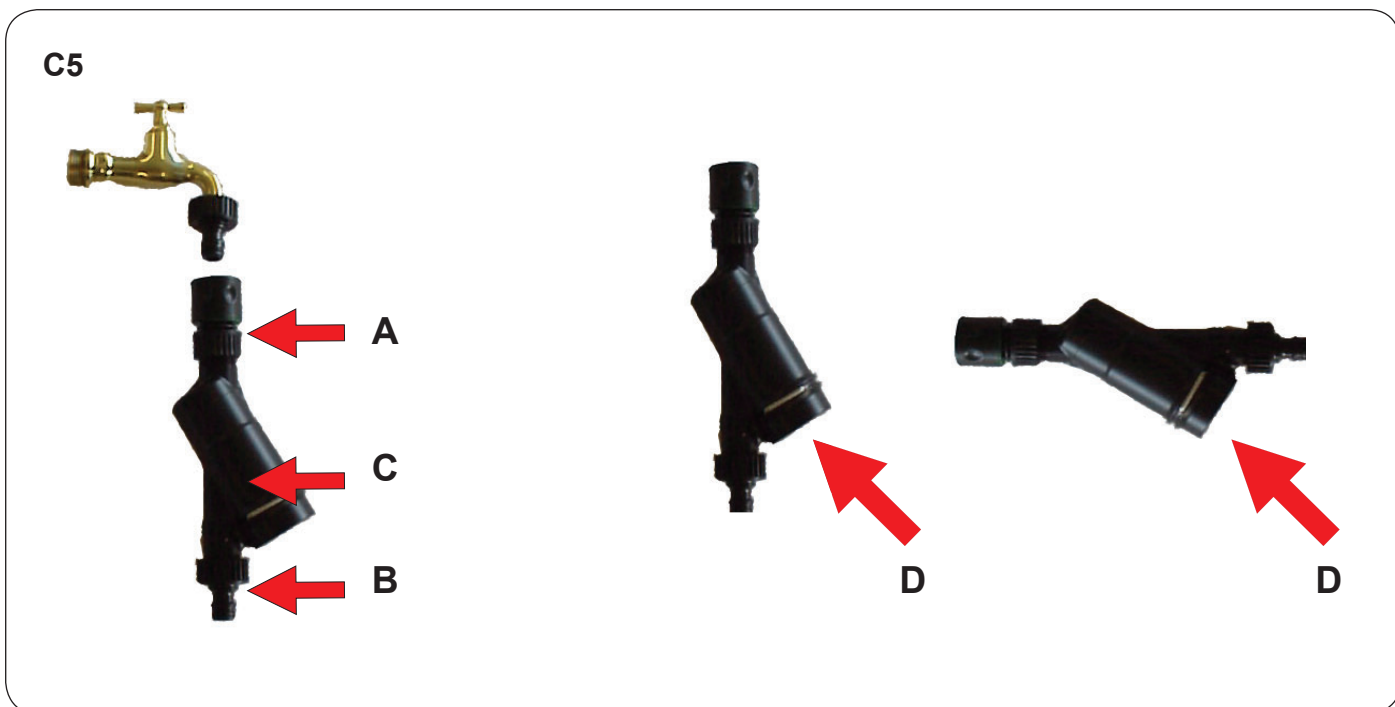
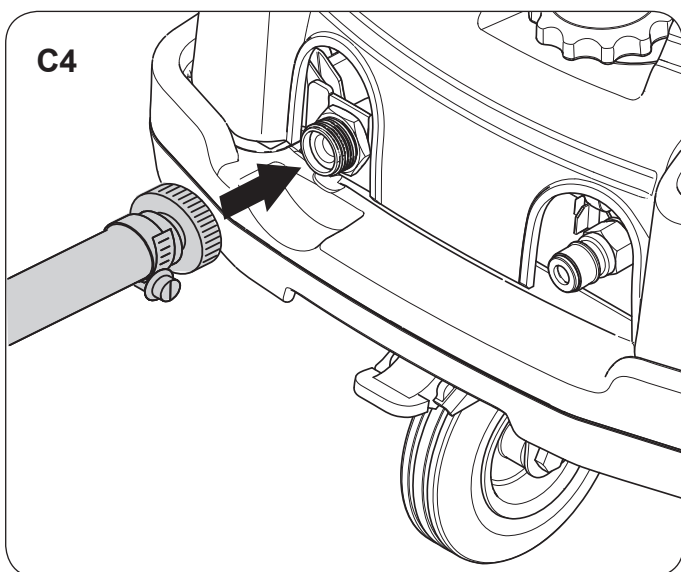
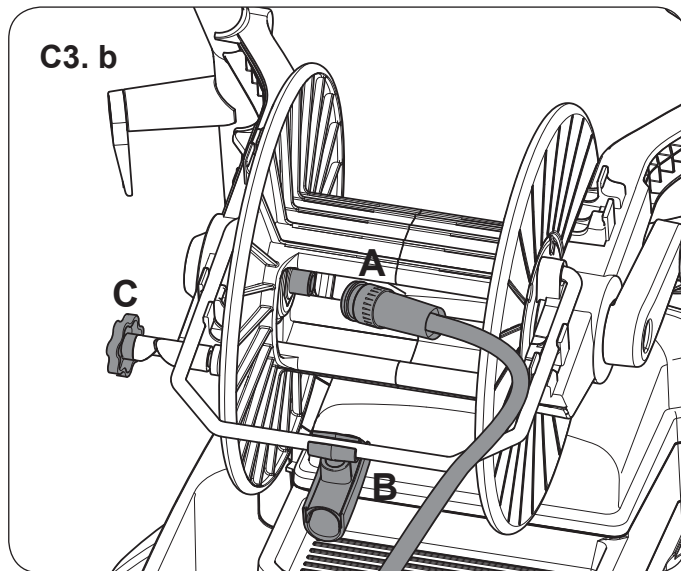
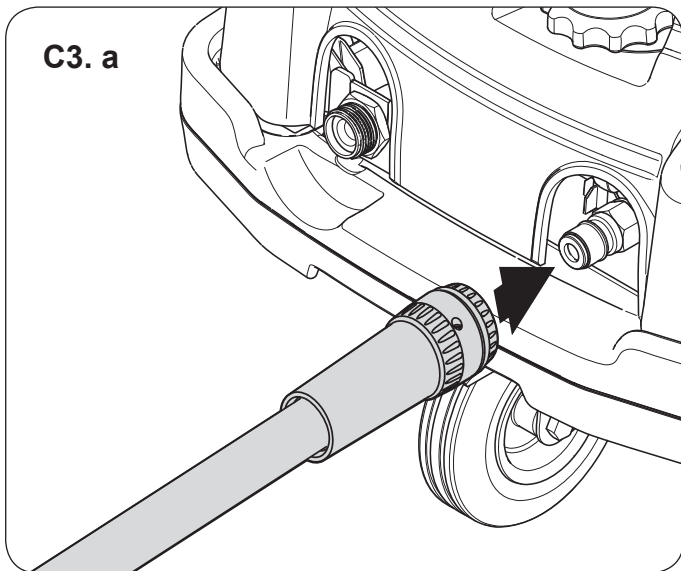

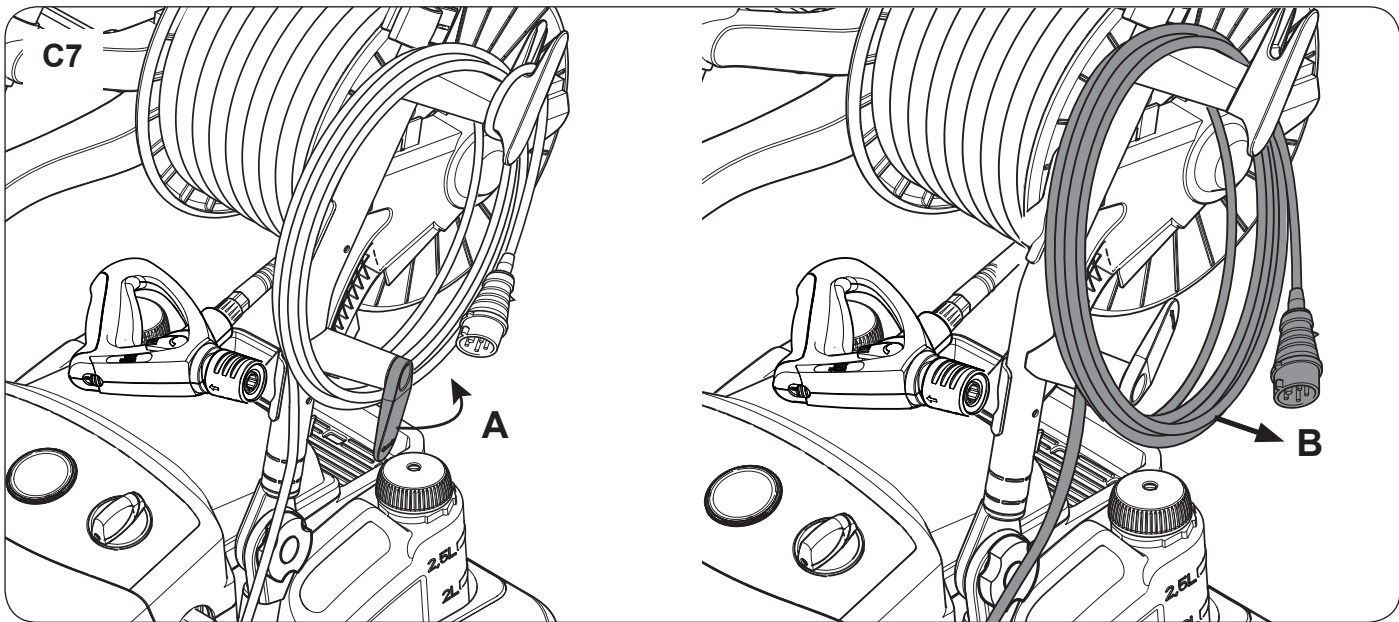
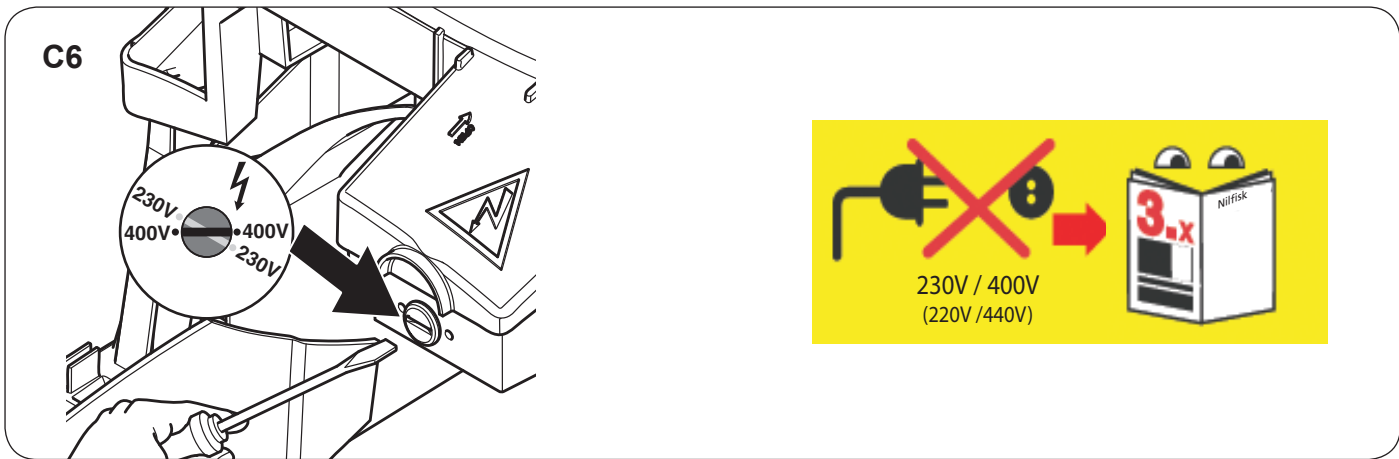

**D**

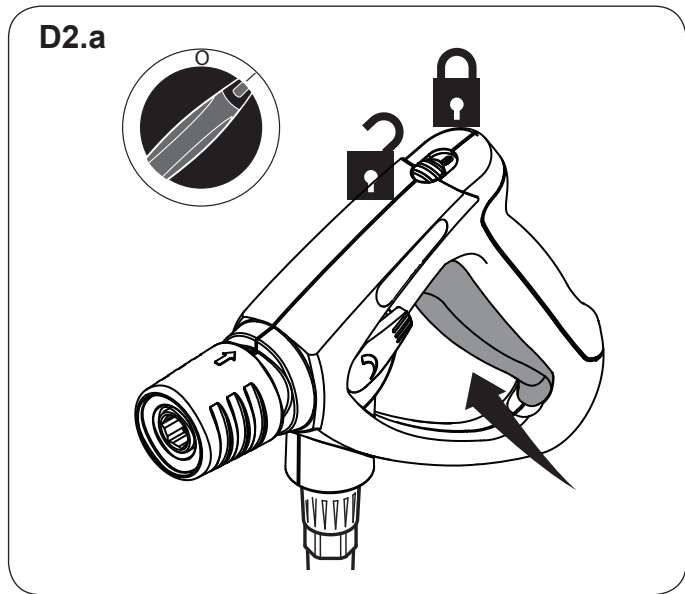
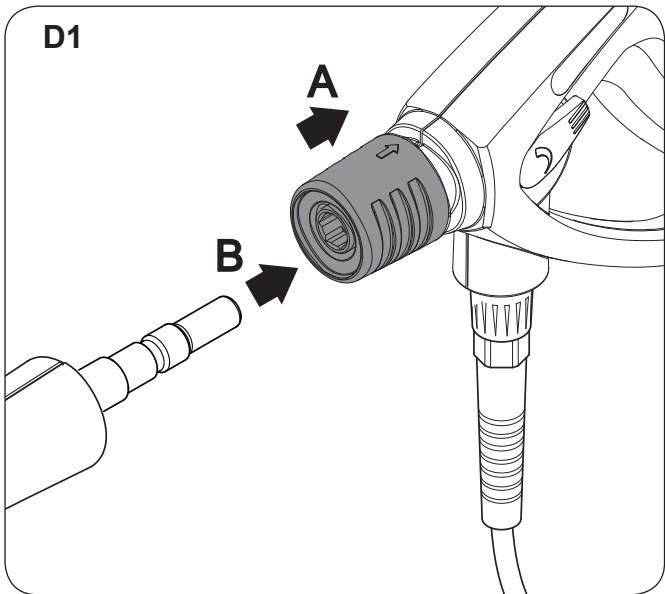

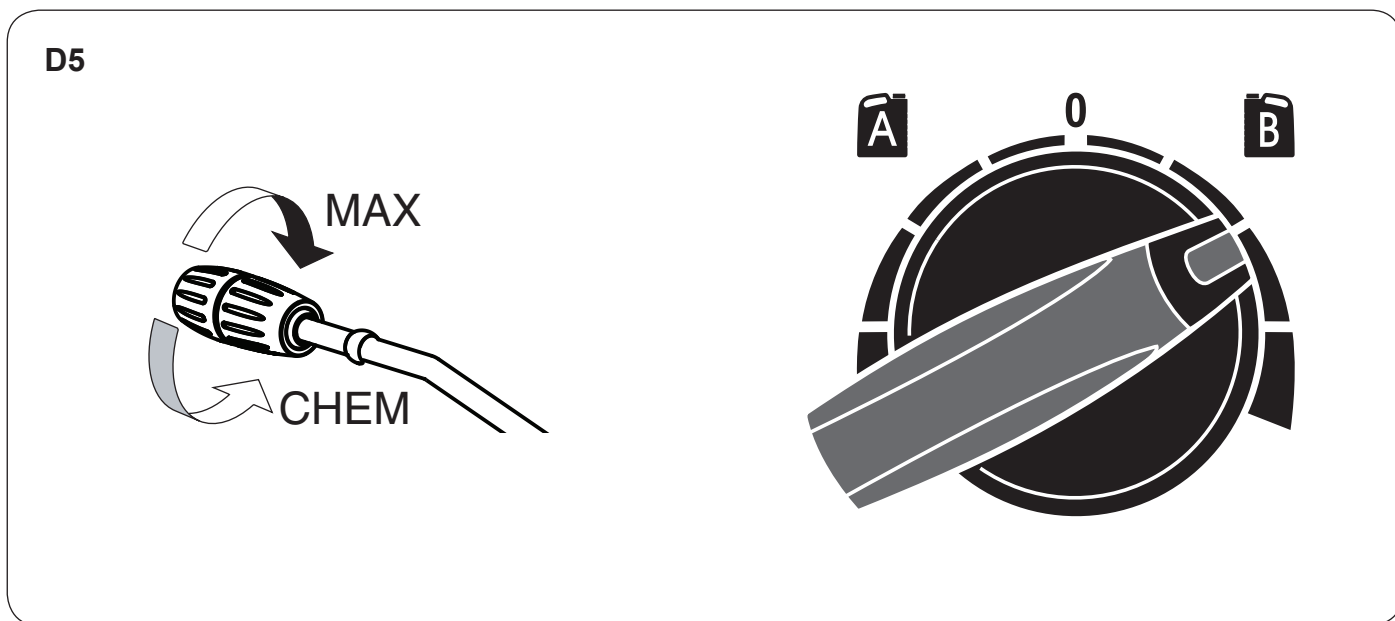
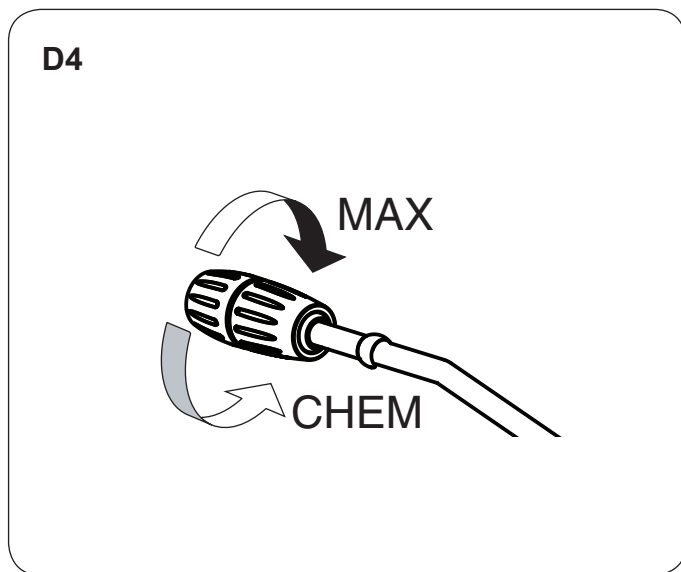
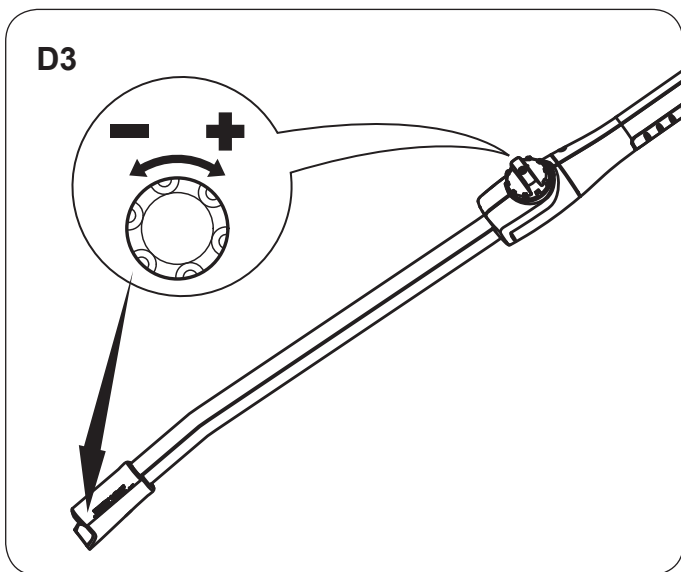
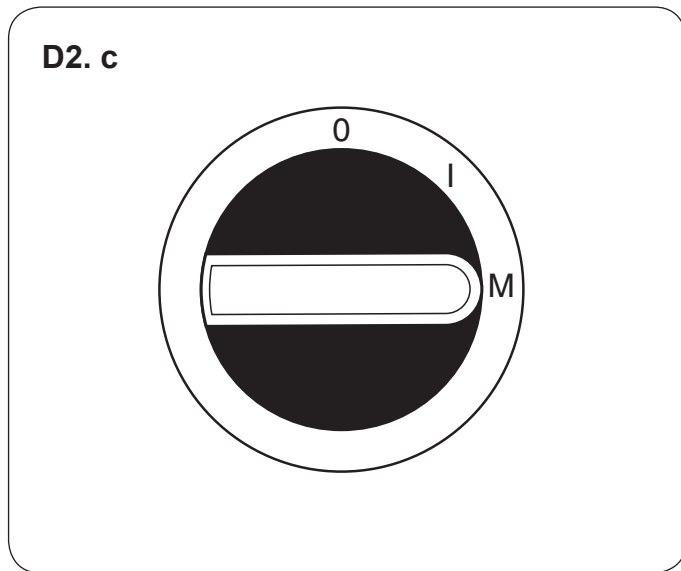
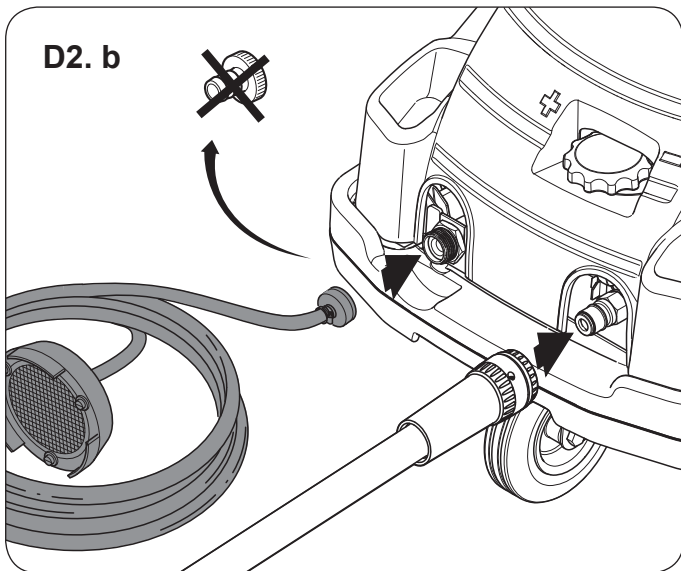

E1

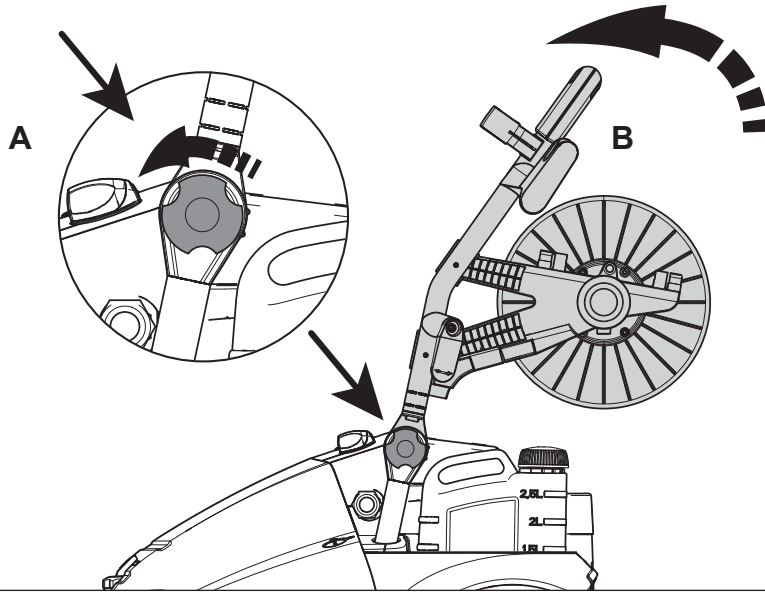

E2

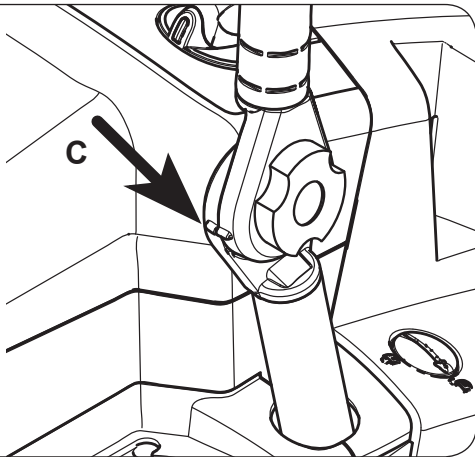

E3

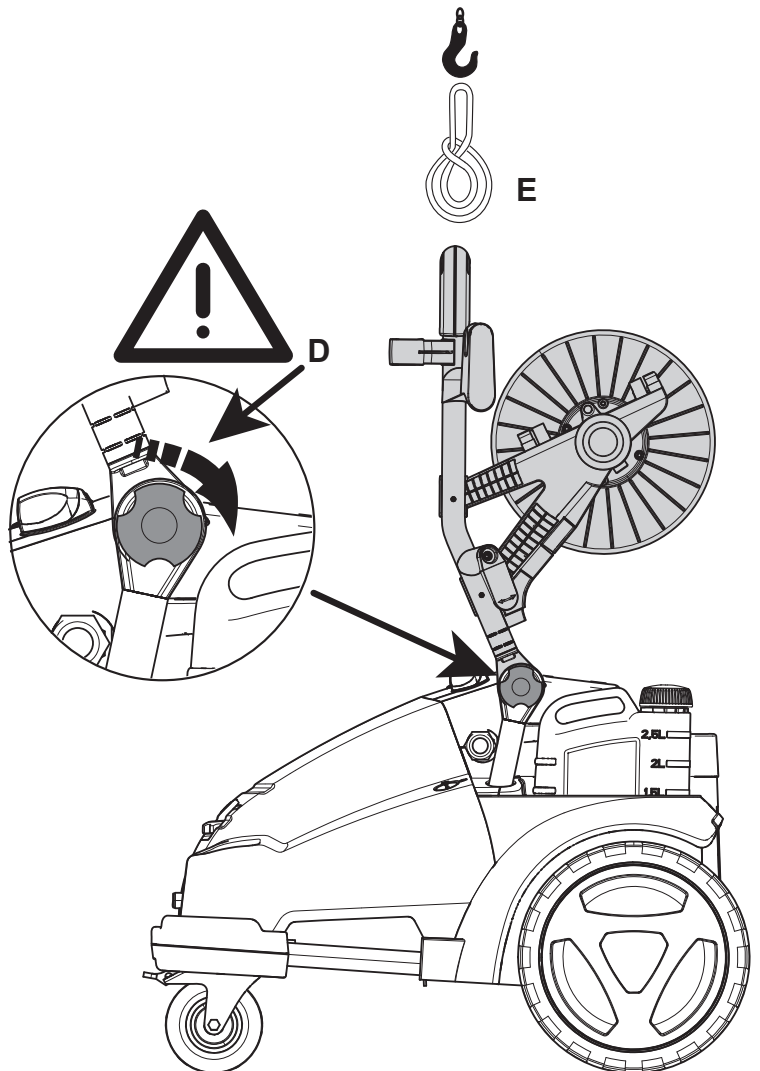

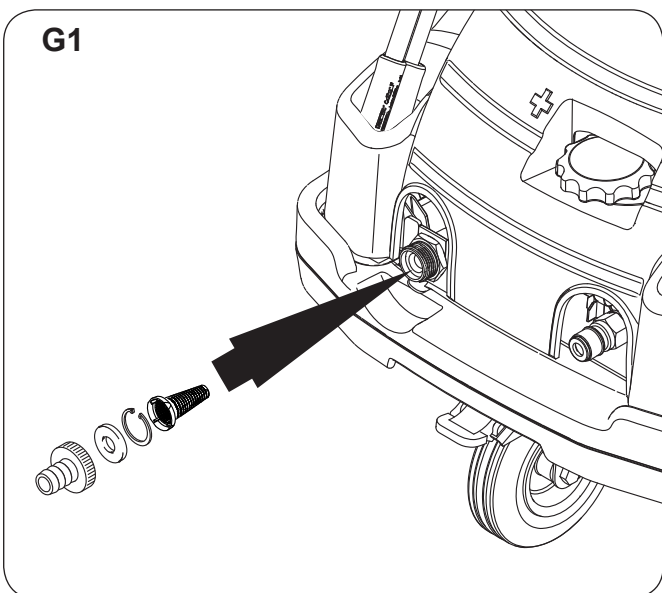
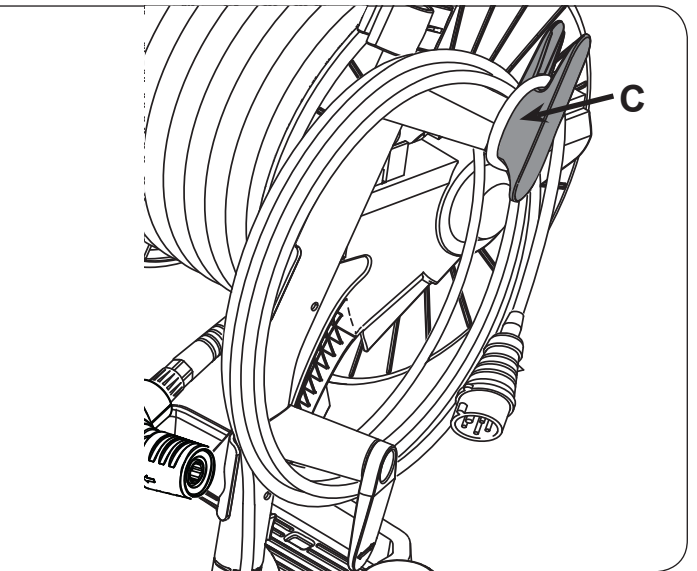
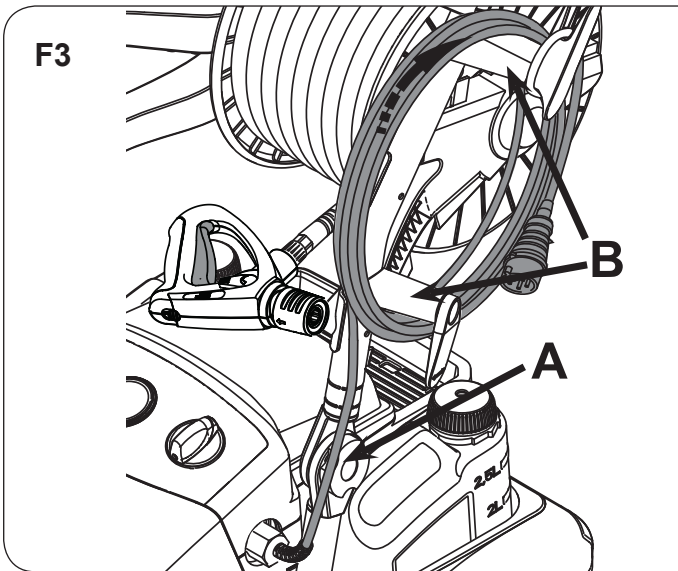
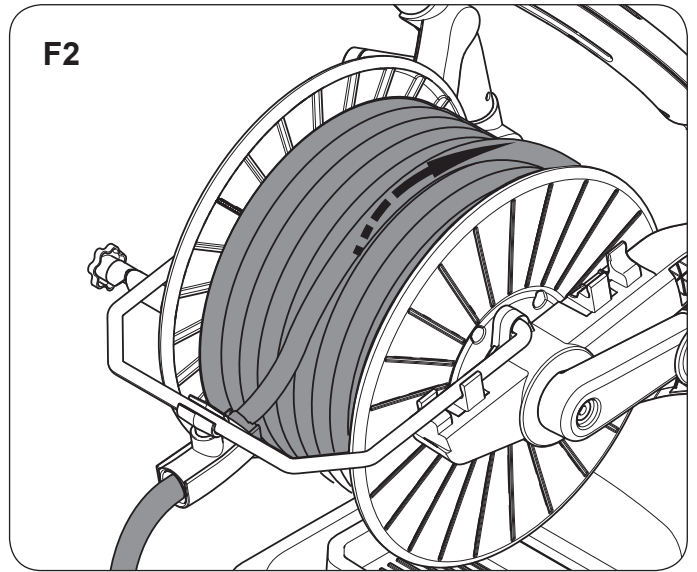
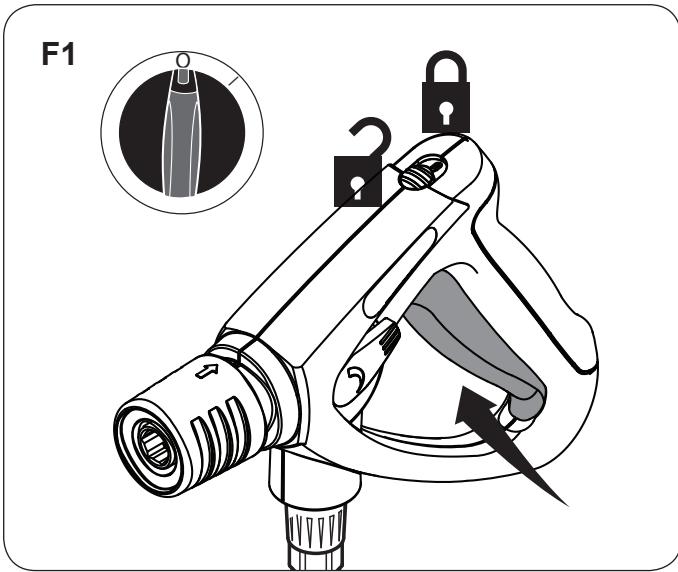



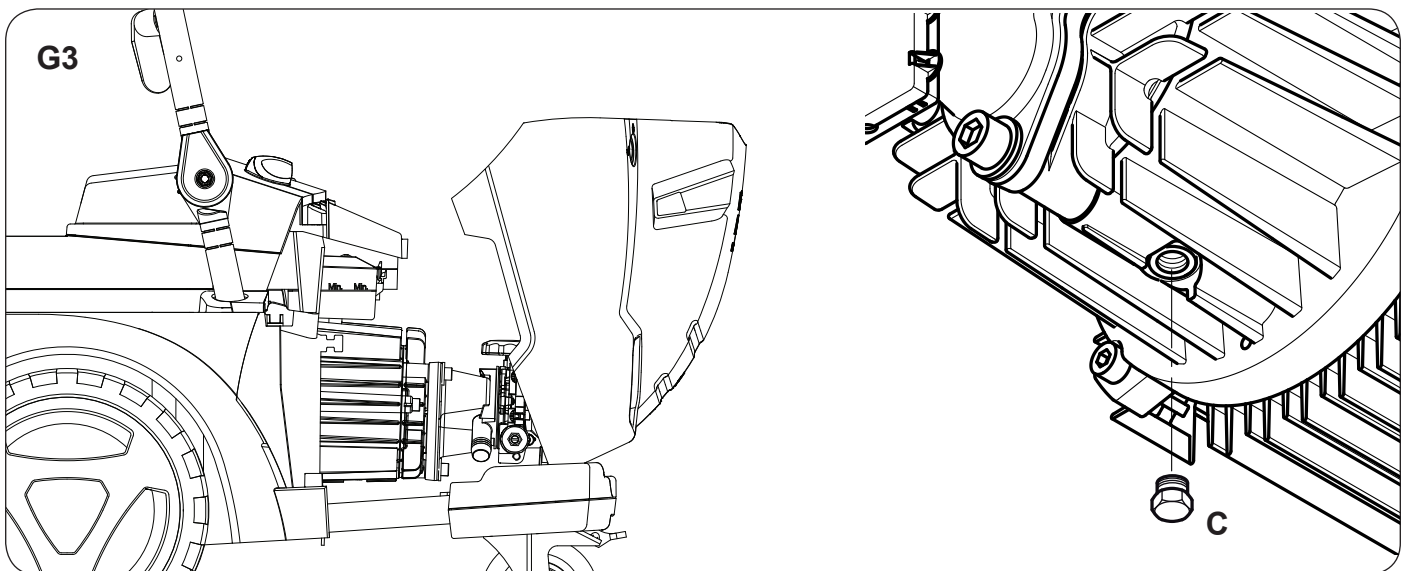
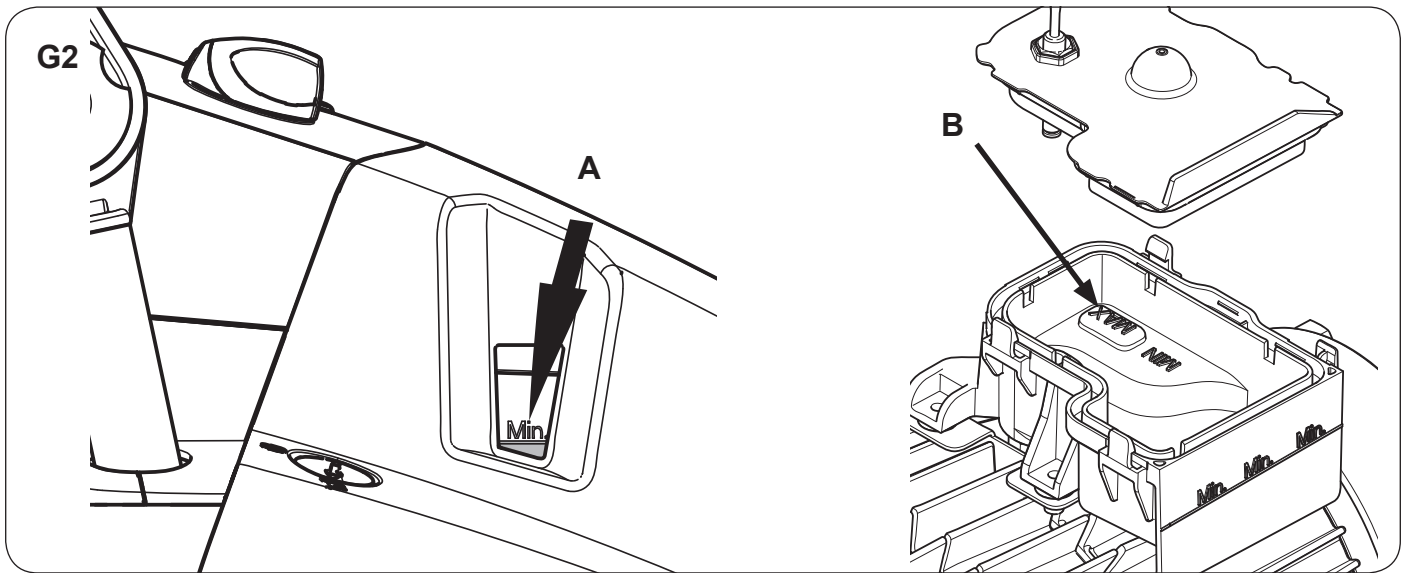

<b>EN</b>	Operating instructions .....	11
<b>DE</b>	Bedienungsanweisungen .....	15
<b>FR</b>	Instructions de fonctionnement .....	19
<b>NL</b>	Gebruiksaanwijzingen .....	23
<b>IT</b>	Istruzioni per l'uso .....	27
<b>NO</b>	Bruksanvisning .....	31
<b>SV</b>	Bruksanvisning .....	35
<b>DA</b>	Betjeningsvejledning .....	39
<b>FI</b>	Käyttöohje .....	43
<b>ES</b>	Instrucciones de funcionamiento .....	47
<b>PT</b>	Instruções de Funcionamento .....	51
<b>EL</b>	Οδηγίες λειτουργίας .....	55
<b>TR</b>	Kullanma Talimatları .....	59
<b>SL</b>	Navodila za delovanje .....	64
<b>HR</b>	Upute za uporabu .....	68
<b>SK</b>	Návod na obsluhu .....	72
<b>CS</b>	Návod k obsluze .....	76
<b>PL</b>	Instrukcje dotyczące obsługi .....	80
<b>HU</b>	Használati útmutató .....	84
<b>RO</b>	Instrucţiuni de utilizare.....	88
<b>BG</b>	Указания за експлоатация .....	92
<b>RU</b>	Руководство по эксплуатации .....	96
<b>ET</b>	Tööjuhised .....	100
<b>LV</b>	Norādījumi par ekspluatāciju .....	104
<b>LT</b>	Naudojimo instrukcija .....	108
<b>ZH</b>	操作说明.....	112
<b>KO</b>	사용법.....	116

## Руководство по эксплуатации

Эта моечная машина высокого давления предназначена для профессионального использования в следующих областях: сельское хозяйство, промышленность, транспорт, мойка автомобилей, городское хозяйство, торговля, строительство, обработка продуктов питания и др.

### Краткое иллюстрированное руководство

В данном кратком иллюстрированном руководстве приведены рекомендации по запуску, эксплуатации и хранению устройства. Руководство состоит из 8 разделов.

#### A

### ПЕРЕД ЭКСПЛУАТАЦИЕЙ НЕОБХОДИМО ПРОЧИТАТЬ УКАЗАНИЯ ПО ТЕХНИКЕ БЕЗОПАСНОСТИ!

#### Элементы управления:

- A1. Ручка управления
- A2. Пистолет-распылитель
- A3. Электрический шнур
- A4. Кронштейн шланга высокого давления
- A5. Шланг высокого давления
- A6. Крепёжный винт
- A7. Распылитель<sup>1)</sup>
- A8. Стояночный тормоз<sup>1)</sup>
- A9. Соединение для шланга высокого давления (на стандартных моделях без барабана для шланга)<sup>1)</sup>
- A10. Соединение для водопровода, водяной фильтр
- A11. Уровень масла
- A12. Манометр<sup>1)</sup>
- A13. Главный переключатель
- A14. Регулирование дозирования моющих средств<sup>1)</sup>
- A15. Регулятор потока воды<sup>1)</sup>
- A16. Бачок для моющего средства<sup>1)</sup>
- A17. Замок крышки

#### B

#### Подготовка к работе

- B1. Перед первым использованием аппарата тщательно проверить его на отсутствие дефектов и неисправностей. В случае наличия дефектов обратиться к вашему Nilfisk-дилеру. Развернуть и заблокировать ручку в рабочем положении.

#### ВНИМАНИЕ!

Никогда не поднимать аппарат в одиночку. Просить кого-либо о помощи.

#### C

#### Настройка устройства

- C1. Проверить уровень масла. Уровень холодного масла должен быть выше отметки минимума (A), когда машина находится на ровной поверхности.
- C2. Заправка моющим средством<sup>1)</sup>:
  - 1. Заправить бак для моющих средств моющим средством Nilfisk.
  - 2. Извлечь шланг моющего средства и фильтр из места хранения и ввести в отверстие в колпачке бака.
- C3. Присоединение шланга высокого давления
  - a. Мойки без барабана для наматывания шланга: Присоединить шланг высокого давления с помощью быстросъемного байонетного соединения. ПРИМЕЧАНИЕ! Максимальная длина шланга высокого давления должна составлять 50 м.
  - b. Мойки с барабаном для наматывания шланга:

- 1. Подсоединить быстросъемный коннектор шланга высокого давления (A) к ниппелю центральной части барабана.
- 2. Ввести шланг в направляющую (B) и зафиксировать с помощью зажима<sup>1)</sup>.
- 3. Отпустить тормоз (C) на направляющей барабана (1) и намотать шланг высокого давления.

- C4. Присоединение шланга подачи воды:
  - 1. Перед присоединением шланга подачи воды, промыть его водой для исключения попадания в мойку песка и грязи.
  - 2. Присоединить шланг с помощью быстросъемного байонетного соединения.
  - 3. Открыть кран.
 ПРИМЕЧАНИЕ! При низком качестве воды (наличие песка и т. д.) рекомендуется установить входной водяной фильтр тонкой очистки (макс. 50 мкм).  
 ПРИМЕЧАНИЕ! Для подачи воды рекомендуется использовать армированный тканью шланг номинальным диаметром не менее 3/4 дюйма (19 мм).
- C5. Клапан BA: Допускается подключение данного очистителя высокого давления только к водопроводным сетям с питьевой водой и при условии установки соответствующего обратного клапана (тип BA в соответствии с требованиями EN 60335-2-79).

Клапан BA можно заказать под следующим номером (C: Клапан BA):

- Клапан BA в комплекте с соединениями GARDENA: 106411177
- Клапан BA в комплекте с соединениями NITO: 106411178
- Клапан BA в комплекте с соединениями GEKA: 106411179
- Клапан BA без соединений: 106411184

Соединения можно заказать согласно номеру (A: Соединение с внутренней резьбой, B: Соединение с наружной резьбой):

- 3/4" GARDENA (A): 1608629
- 3/4" GARDENA (B): 32541
- 3/4" NITO (A): 1602945
- 3/4" NITO (B): 1600659
- 1/2" NITO (B): 1604669
- 3/4" GEKA (A): 1718
- 3/4" GEKA (B): 1311

Руководство по установке:

- 1. Установите соединение с наружной резьбой на водопроводный кран.
- 2. Подсоедините клапан BA стороной (A) к водопроводному крану.
- 3. Установите соединение с внутренней резьбой на водозаборный шланг.
- 4. Подсоедините клапан BA стороной (B) к водозаборному шлангу.
- 5. Подсоедините водозаборный шланг к высоконапорному моечному аппарату.
- 6. Откройте воду и включите аппарат.

#### ОСТОРОЖНО!

- При подключении обратный клапан можно устанавливать как вертикально, так и горизонтально, но дренажное отверстие (D) должно быть направлено вниз.
- Необходимо обеспечить возможность свободного вытекания воды из дренажного отверстия (D).

- Если в подводимую воду может попасть песок (например, из вашей собственной скважины), то между водопроводным краном и обратным клапаном необходимо поставить дополнительный фильтр.
- Длина шланга между обратным клапаном и очистителем высокого давления должна составлять по меньшей мере 12 метров (минимальный диаметр  $\frac{3}{4}$  дюйма) для сглаживания возможных пиков давления.
- После прохождения через клапан ВА вода не может считаться питьевой.
- Следует оберегать обратный клапан от обмерзания.
- Поддерживайте обратный клапан в чистом, незагрязненном состоянии.

#### Техническое обслуживание

Минимум раз в год проводите следующую проверку:

1. По окончании работы выключите высоконапорный моечный аппарат.
2. Закройте водопроводный кран.
3. Сбросьте давление в шланге подачи воды, нажав на спуск пистолета-распылителя.
4. Снимите обратный клапан. Из дренажного отверстия (D) должно вылиться немного воды (макс. 100мл), что свидетельствует об отделении питьевой воды.
5. Если этого не произошло, попробуйте прочистить клапан ВА или свяжитесь с вашим представителем Nilfisk.

#### C6. Электрическое соединение

1. Соблюдать инструкции по безопасности.
2. Подключить вилку к розетке электропитания.

#### ВНИМАНИЕ!

- Перед тем как подключить устройства преобразования напряжения, следует убедиться, что на машине выбрано соответствующее напряжение. Иначе электрооборудование может быть повреждено<sup>1)</sup>.
- При использовании катушки для шнура: Размотать шнур полностью.
- Очиститель можно подключать только к правильно установленному электрооборудованию.

#### C7. Освобождение кабеля

1. Повернуть фиксатор (А).
2. Освободить кабель (В).
3. Повернуть назад фиксатор

### D

#### Включение устройства

##### D1. Подключение распылительной трубки к распылителю.

1. Оттянуть синюю быстродействующую механическую защёлку (А) распылителя.
2. Вставить ниппель распылителя (В) в быстроразъёмный фиксатор, отпустить соединение (А).
3. Потяните распылитель (или другой аксессуар) вперёд, чтобы проверить, что он надёжно прикреплен к распылителю.

ПРИМЕЧАНИЕ! Всегда удаляйте грязь с ниппели перед подсоединением распылительной трубки к распылителю.

ПРИМЕЧАНИЕ. Температура окружающего воздуха должна быть в диапазоне от 0 до 40°C. Не допускается эксплуатация машины при температуре ниже 0°C.

##### D2.a Включение мойки, подключенной к водопроводу:

1. Повернуть главный выключатель в положение " I ".
2. Снять блокировку со спускового устройства и нажать.
3. Блокировать спусковое устройство даже во время

коротких остановок.

ПРИМЕЧАНИЕ! Для продувки системы нужно несколько раз через короткие промежутки времени активировать пистолет-распылитель. Моечная машина автоматически выключается после закрытия пистолета-распылителя. Для запуска машины следует активировать пистолет-распылитель. Отключение моделей DSS происходит с задержкой в 20 секунд<sup>1)</sup>.

##### D2.b Включение очистителя при подсоединении к открытым бакам в режиме всасывания<sup>1)</sup> (модели с активацией давлением):

1. Перед подключением всасывающего оборудования 61256 к очистителю следует заполнить шланг водой.
2. Повернуть главный переключатель в положение " I ".
3. Разблокировать и включить пистолет-распылитель.

##### D2.c Включение очистителя при подсоединении к открытым бакам в режиме всасывания<sup>1)</sup> (модели с активацией потоком):

1. Перед подключением всасывающего оборудования 61256 к очистителю следует заполнить шланг водой..
2. Повернуть главный переключатель в положение " M ".
3. Разблокировать и включить пистолет-распылитель.
4. Для повторного запуска очистителя следует снова включить главный переключатель.

ВНИМАНИЕ! Моечная машина автоматически выключается после паузы продолжительностью более 5 минут. Данные максимальной высоты всасывания см. в specification.

##### D3. Регулировка давления с помощью распылителя Tornado Plus или PowerSpeedVario Plus:

по часовой стрелке (+) для увеличения давления против часовой стрелки (-) для уменьшения давления.

##### D4. Регулировка давления с помощью головки сопла FlexoPowerPlus и распылителя PowerSpeedVario Plus:

Повернуть колпачок FlexoPowerPlus:  
Высокое давление = Макс.  
Низкое давление = Мин. (CHEM)

##### D5. Применение моющих средств: Моющие средства могут всасываться через серийно установленный инжектор только в режиме низкого давления:

1. Разбавить моющее средство в соответствии с указаниями производителя.

2. Распылитель Tornado Plus или PowerSpeedVario Plus<sup>1)</sup> :выбрать минимальную настройку давления (-). Головка сопла FlexoPowerPlus<sup>1)</sup> : до упора повернуть колпачок на головке сопла FlexoPowerPlus в сторону отметки «CHEM».

3. Объём мощного средства можно отрегулировать посредством поворота дозирующего клапана.

4. Выбрать бачок А, повернув дозирующий клапан в сторону «А». Выбрать бачок В, повернув дозирующий клапан в сторону «В».

5. Главный переключатель Повернуть переключатель в положение " I ".

6. Включить пистолет-распылитель.

ПРИМЕЧАНИЕ! Моющие средства не должны подсыхать. Иначе может быть повреждена подлежащая чистке поверхность!

### E

#### Подъём с помощью крана

- E1. Перед подъёмом с помощью крана машину требуется отбалансировать. Отпустить винт (А), немного смешать вперёд ручку (В).

<sup>1)</sup> Специальные принадлежности для различных вариантов модели

- E2. Ручка находится в положении, подходящем для подъёма с помощью крана, когда две отметки совмещены (С).
- E3. Когда ручка находится в положении для подъёма (D), следует зафиксировать винт. В центре ручки обернуть канат (E), и с его помощью закрепить машину на кране. **ПРЕДУПРЕЖДЕНИЕ!** Запрещено находиться под поднятой машиной.

**F**

**По завершении работы, а также оставляя устройство без присмотра**

- F1. Выключение мойки:
  1. Выключить главный выключатель. Повернуть в положение "OFF".
  2. Закрыть кран.
  3. Нажимать на затвор распылителя, пока не будет сброшено давление.
  4. Заблокировать затвор распылителя защелкой.
  5. Отсоединить водяной шланг от мойки.
  6. Вынуть вилку из розетки.
- F2. Сворачивание шланга и укладывание распылителя. Чтобы избежать несчастных случаев, следует осторожно сворачивать шланг.
  1. Свернуть шланг, как показано на рисунке.
  2. Поместить распылитель в положение для хранения.
- F3. Сворачивание кабеля
  1. Кабель укладывается спереди на крепёжный винт (A), затем наматывается на держатели (B).
  2. В заключение следует ввести и заблокировать конец кабеля в фиксаторе (C).

**G**

**Техническое обслуживание**

- G1. Очистка фильтра для воды. На входе для воды монтирован фильтр для предотвращения попадания грязи в насос.
  1. Отвинтить байонетный соединитель шланга если оно смонтировано.
  2. Вынуть фильтр и промыть его. Дефектный фильтр заменить.
- G2. Проверка уровня масла.
  1. Проверка уровня масла. Уровень холодного масла должен быть выше отметки минимума (A), когда машина находится на ровной поверхности.
  2. При необходимости добавить масло до отметки MAX (B).
- G3. Замена масла
  1. Перед заменой масла следует прогреть моечную машину.
  2. Снять корпус.
  3. Освободить и удалить пробку сливного отверстия (C). Магнит следует очистить от металлических элементов с помощью ткани или салфетки. Слить масло в подходящий контейнер (ёмкостью не менее 1 л) и утилизировать его в соответствии с действующими нормами.
  4. Установить пробку сливного отверстия и заполнить маслом, учитывая технические характеристики, приведённые.
  5. Уровень масла должен быть выше отметки минимума, когда машина находится на ровной поверхности. Добавить до отметки MAX (B).
  6. Закрыть корпус.
- G4. Масло в насосе: проверить качество масла в насосе. Проверить цвет. Если масло белый оттенок, необходи-

мо обратиться в сервисную службу Nilfisk!  
**ВНИМАНИЕ!** Если установка используется рядом с пищевыми продуктами, требуется специальное масло для насоса. Проконсультируйтесь с представителем Nilfisk. План технического обслуживания

	Еже- дневно	Через каждые 500 часов работы	По мере необхо- ди- мости
Очистка фильтра для воды			●
Смазка ниппелей бы- строразъёмных соедине- ний шланга, пистолета и распылителя.	●		
Проверка уровня масла	●		
Замена масла		●	
Проверка качества масла в насосе	●		

**H**

**Хранение мойки (при температуре ниже 0°C)**

- Храните мойку в сухом помещении при температуре выше 0°C:  
 Если мойка хранится в помещении с температурой около или ниже 0°C, необходимо залить в помпу антифриз след ующим образом:
1. Отключите шланг для воды от мойки.
  2. Отсоедините распылитель.
  3. Поверните выключатель в положение " I ". **Выключите мойку не более чем через 3 минуты.**
  4. Присоедините всасывающий шланг к мойке и погрузите его в емкость с антифризом.
  5. Поверните выключатель в положение " I ".
  6. Держите спусковое устройство над емкостью с антифризом и нажмите, чтобы жидкость заполнила систему.
  7. Нажмите на спуск еще два-три раза.
  8. Выньте всасывающий шланг из емкости с антифризом и нажмите на спуск для удаления остатков жидкости.
  9. Выключите мойку.
  10. Для исключения проблем, перед повторным использованием подержите мойку при комнатной температуре.

**Дополнительная информация**

**Утилизация мойки:**

Отслуживший свой срок пылесос сразу привести в негодное состояние. Вынуть штекер из розетки и перерезать подсоединительный шнур. Не выбрасывать электрические приборы в бытовой мусор!















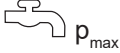
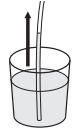

**Гарантия:**

Обычные условия гарантийного и послегарантийного обслуживания. (см. гарантийный талон) Производитель оставляет за собой право на изменения в руководстве.

















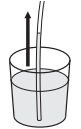

# Устранение неполадок

Неисправность	Причина	Решение
Падение давления	<ul style="list-style-type: none"> <li>Воздух в системе</li> <li>Засорено / изношено сопло</li> <li>Бак для моющего средства пустой.</li> </ul>	<ul style="list-style-type: none"> <li>Продуйте систему быстро несколько раз, нажав на курок распылителя. Если необходимо, включите мойку без подключения шланга высокого давления.</li> <li>Очистите/замените сопло</li> <li>Заполнить бачок для моющего средства или выбрать «0»</li> </ul>
Броски давления	<ul style="list-style-type: none"> <li>Помпа подсасывает воздух (возможно только в режиме всасывания)</li> <li>Недостаток воды</li> <li>Слишком большая длина подающего шланга или его сечение очень мало</li> <li>Недостаток воды из-за превышения высоты подъема воды</li> <li>Недостаток воды, вызванный засорением фильтра</li> </ul>	<ul style="list-style-type: none"> <li>Проверьте всасывающий комплект на герметичность</li> <li>Откройте кран</li> <li>Для подачи воды использовать шланг, способный обеспечить требуемый поток воды (<math>Q_{\text{макс}}</math>)</li> <li>Очистите или замените фильтр (никогда не работайте без фильтра)</li> <li>См. инструкцию</li> </ul>
При включении мойки не работает двигатель	<ul style="list-style-type: none"> <li>Поврежден кабель или розетка</li> <li>Слишком низкий уровень масла</li> <li>Выключен автоматический предохранитель на щитке.</li> <li>Сработала защита от перегрузок из-за перегрузки или перегрева мотора</li> </ul>	<ul style="list-style-type: none"> <li>Проверить штекер, шнур, выключатель. При необходимости, обратиться к квалифицированному электрику.</li> <li>Проверить уровень / добавить масло</li> <li>Включите автомат</li> <li>Проверьте соответствие напряжения в сети и указанного на мойке. Выключите мойку и дайте ей остыть не менее 3 минут</li> </ul>
При включении мойки двигатель гудит, но не вращается	<ul style="list-style-type: none"> <li>Недостаточное напряжение в сети или неправильная фазировка.</li> <li>Помпа заблокирована или замерзла</li> <li>Неправильная длина или сечение удлинительного кабеля</li> </ul>	<ul style="list-style-type: none"> <li>Проверьте параметры сети</li> <li>Обратитесь в сервис</li> <li>Используйте подходящий по параметрам удлинитель</li> </ul>
Мотор самопроизвольно выключился	<ul style="list-style-type: none"> <li>Сработала защита от перегрузок из-за перегрузки или перегрева мотора</li> <li>Сопло засорено</li> </ul>	<ul style="list-style-type: none"> <li>Проверьте соответствие напряжения в сети и указанного на мойке. Выключите мойку и дайте ей остыть не менее 3 минут</li> <li>Замените сопло</li> </ul>
Не поступает моющее средство	<ul style="list-style-type: none"> <li>Моющее средство отсутствует в бачке</li> <li>Колпачок на головке сопла FlexoPowerPlus не настроен на низкое давление</li> <li>Двойной распылитель не настроен на низкое давление.</li> <li>Загрязнён инжектор или заблокирован шланг.</li> </ul>	<ul style="list-style-type: none"> <li>Залить моющее средство в бачок</li> <li>Выбрать низкое давление</li> <li>Выбрать низкое давление</li> <li>Очистить</li> </ul>

## Specifications

















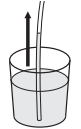

			5M-180/840	5M-180/840 XT	5M-200/1000	5M-200/1000 XT
1			EU	EU	EU	EU
2		V/ph/Hz	400/3/50	400/3/50	400/3/50	400/3/50
3		A	16	16	16	16
4		kW кВт	4,8	4,8	6,1	6,1
5		bar (MPa) Бар (МПа) 巴 (兆帕)	180 (18)	180 (18)	200 (20)	200 (20)
6		l/h л/час 升/小时	760	760	940	940
7		bar (MPa) Бар (МПа) 巴 (兆帕)	250 (25)	250 (25)	250 (25)	250 (25)
8		l/h	840	840	1000	1000
9		°C (°F)	60 (140)	60 (140)	60 (140)	60 (140)
10		bar (MPa) Бар (МПа) 巴 (兆帕)	10 (1)	10 (1)	10 (1)	10 (1)
11		m 米	1	1	1	1
12		mm 毫米	735x570x1020	890x570x1020	735x570x1020	890x570x1020
13		kg кг	66	72	71	76
14	 $K_{PA} = 3 \text{ dB}$	dB(A) дБ(A)	75	75	76	76
15	 $K_{WA} = 3 \text{ dB}$	dB(A) дБ(A)	88	88	89	89
16	 (ISO 5349 $a_h$ )	m/s <sup>2</sup> 米/秒 <sup>2</sup>	≤ 2,5	≤ 2,5	≤ 2,5	≤ 2,5
17		N	34,4	34,9	44,7	45,4
18		l 升	0,73	0,73	0,73	0,73
19			Castrol Alphasyn 150	Castrol Alphasyn 150	Castrol Alphasyn 150	Castrol Alphasyn 150

## Specifications



















		5M-200/1050 FA	5M-200/1050	5M-200/1050 XT	5M-220/1130 FA
1		EU	EU	EU	EU
2		V/ph/Hz	400/3/50	400/3/50	400/3/50
3		A	16	16	16
4		kW кВт	6,1	6,1	7,4
5		bar (MPa) Бар (МПа) 巴 (兆帕)	200 (20)	200 (20)	220 (22)
6		l/h л/час 升/小时	960	960	1040
7		bar (MPa) Бар (МПа) 巴 (兆帕)	250 (25)	250 (25)	250 (25)
8		l/h	1050	1050	1130
9		°C (°F)	60 (140)	60 (140)	60 (140)
10		bar (MPa) Бар (МПа) 巴 (兆帕)	10 (1)	10 (1)	10 (1)
11		m 米	1	1	1
12		mm 毫米	735x570x1020	735x570x1020	890x570x1020
13		kg кг	73	73	78
14	 $K_{PA} = 3 \text{ dB}$	dB(A) дБ(A)	76	76	76
15	 $K_{WA} = 3 \text{ dB}$	dB(A) дБ(A)	89	89	89
16	 (ISO 5349 $a_h$ )	m/s <sup>2</sup> 米/秒 <sup>2</sup>	≤ 2,5	≤ 2,5	≤ 2,5
17		N	46	46	46,5
18		l 升	0,73	0,73	0,73
19			Castrol Alphasyn 150	Castrol Alphasyn 150	Castrol Alphasyn 150

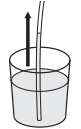















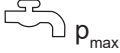
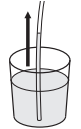

## Specifications

			5M-220/1130	5M-220/1130 XT	5M-200/1050	5M-200/1050 XT
1			EU	EU	NO,BE	NO,BE
2		V/ph/Hz	400/3/50	400/3/50	230-400/ 3/50	230-400/ 3/50
3		A	16	16	25	25
4		kW кВт	7,4	7,4	6,1	6,1
5		bar (MPa) Бар (МПа) 巴 (兆帕)	220 (22)	220 (22)	200 (20)	200 (20)
6		l/h л/час 升/小时	1040	1040	960	960
7		bar (MPa) Бар (МПа) 巴 (兆帕)	250 (25)	250 (25)	250 (25)	250 (25)
8		l/h	1130	1130	1050	1050
9		°C (°F)	60 (140)	60 (140)	60 (140)	60 (140)
10		bar (MPa) Бар (МПа) 巴 (兆帕)	10 (1)	10 (1)	10 (1)	10 (1)
11		m 米	1	1	1	1
12		mm 毫米	735x570x1020	890x570x1020	735x570x1020	890x570x1020
13		kg кг	78	85	75	80
14	 $K_{PA} = 3 \text{ dB}$	dB(A) дБ(A)	75	75	76	76
15	 $K_{WA} = 3 \text{ dB}$	dB(A) дБ(A)	88	88	89	89
16	 (ISO 5349 $a_h$ )	m/s <sup>2</sup> 米/秒 <sup>2</sup>	≤ 2,5	≤ 2,5	≤ 2,5	≤ 2,5
17		N	52,8	54	46	46,5
18		l 升	0,73	0,73	0,73	0,73
19			Castrol Alphasyn 150	Castrol Alphasyn 150	Castrol Alphasyn 150	Castrol Alphasyn 150

















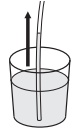

## Specifications

			5M-100/770	5M-100/770 XT	5M-200/1050	5M-220/1130
1			UK	UK	EXP	EXP
2		V/ph/Hz	230/1/50	230/1/50	220-440/ 3/60	220-440/ 3/60
3		A	13	13	20	30
4		kW кВт	2,9	2,9	6,1	7
5		bar (MPa) Бар (МПа) 巴 (兆帕)	100 (10)	100 (10)	200 (20)	220 (22)
6		l/h л/час 升/小时	700	700	960	1040
7		bar (MPa) Бар (МПа) 巴 (兆帕)	150 (15)	150 (15)	250 (25)	250 (25)
8		l/h	770	770	1050	1130
9		°C (°F)	60 (140)	60 (140)	60 (140)	60 (140)
10		bar (MPa) Бар (МПа) 巴 (兆帕)	10 (1)	10 (1)	10 (1)	10 (1)
11		m 米	1	1	1	1
12		mm 毫米	735x570x1020	890x570x1020	735x570x1020	735x570x1020
13		kg кг	68	73	74	80
14	 $K_{PA} = 3 \text{ dB}$	dB(A) дБ(A)	68	68	76	75
15	 $K_{WA} = 3 \text{ dB}$	dB(A) дБ(A)	82	82	89	88
16	 (ISO 5349 $a_h$ )	m/s <sup>2</sup> 米/秒 <sup>2</sup>	≤ 2,5	≤ 2,5	≤ 2,5	≤ 2,5
17		N	23,5	23,7	45,6	52,8
18		l 升	0,73	0,73	0,73	0,73
19			Castrol Alphasyn 150	Castrol Alphasyn 150	Castrol Alphasyn 150	Castrol Alphasyn 150

















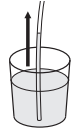

## Specifications

			5M-115/700	5M-200/1030	6P-250/1100 FA	6P-250/1100 FA
1			AU	AU	EU	EXP
2		V/ph/Hz	240/1/50	415/3/50	400/3/50	220-440/ 3/60
3		A	15	20	16	30
4		kW кВт	3	6,1	8,5	8,5
5		bar (MPa) Бар (МПа) 巴 (兆帕)	115(11,5)	200(20)	250 (25)	250 (25)
6		l/h л/час 升/小时	630	950	1000	1000
7		bar (MPa) Бар (МПа) 巴 (兆帕)	172,5(17,25)	250(25)	250 (25)	250 (25)
8		l/h	700	1030	1100	1100
9		°C (°F)	60(140)	60(140)	80 (176)	80 (176)
10		bar (MPa) Бар (МПа) 巴 (兆帕)	10 (1)	10 (1)	10 (1)	10 (1)
11		m 米	1	1	1	1
12		mm 毫米	735x570x1020	735x570x1020	775x570x1020	775x570x1020
13		kg кг	68	73	89	89
14	 $K_{PA} = 3 \text{ dB}$	dB(A) дБ(A)	68	76	80	80
15	 $K_{WA} = 3 \text{ dB}$	dB(A) дБ(A)	82	89	93	93
16	 (ISO 5349 $a_h$ )	m/s <sup>2</sup> 米/秒 <sup>2</sup>	≤ 2,5	≤ 2,5	≤ 2,5	≤ 2,5
17		N	22,8	46,4	54,1	57,2
18		l 升	0,73	0,73	0,95	0,95
19			Castrol Alphasyn T 150	Castrol Alphasyn T 150	Castrol Alphasyn 150	Castrol Alphasyn 150

















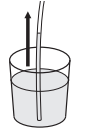

## Specifications

			6P-180/1300 FA	6P-180/1300 FA	6P-170/1600 FA	6P-250/1100 FAXT
1			EU	EXP	EU	EU
2		V/ph/Hz	400/3/50	220-440/ 3/60	400/3/50	400/3/50
3		A	16	30	16	16
4		kW кВт	7,4	8,2	8,8	8,8
5		bar (MPa) Бар (МПа) 巴 (兆帕)	180 (18)	180 (18)	170 (17)	250 (25)
6		l/h л/час 升/小时	1200	1200	1500	1000
7		bar (MPa) Бар (МПа) 巴 (兆帕)	250 (25)	250 (25)	250 (25)	250 (25)
8		l/h	1300	1300	1600	1100
9		°C (°F)	80 (176)	80 (176)	80 (176)	80 (176)
10		bar (MPa) Бар (МПа) 巴 (兆帕)	10 (1)	10 (1)	10 (1)	10 (1)
11		m 米	1	1	1	1
12		mm 毫米	775x570x1020	775x570x1020	775x570x1020	930x570x1020
13		kg кг	86	87	89	96
14	 $K_{PA} = 3 \text{ dB}$	dB(A) дБ(A)	77	77	77	80
15	 $K_{WA} = 3 \text{ dB}$	dB(A) дБ(A)	90	90	90	93
16	 (ISO 5349 $a_h$ )	m/s <sup>2</sup> 米/秒 <sup>2</sup>	≤ 2,5	≤ 2,5	≤ 2,5	≤ 2,5
17		N	56,4	58	68,2	54,6
18		l 升	0,95	0,95	0,95	0,95
19			Castrol Alphasyn 150	Castrol Alphasyn 150	Castrol Alphasyn 150	Castrol Alphasyn 150

















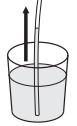

## Specifications

			6P-180/1300 FAXT	6P-180/1300 FAXT	6P-170/1600 FAXT	6P-200/1100 FAXT
1			EU	NO, BE	EU	EU
2		V/ph/Hz	400/3/50	230-400/3/50	400/3/50	400/3/50
3		A	16	25	16	16
4		kW кВт	7,7	7,7	9	7,3
5		bar (MPa) Бар (МПа) 巴 (兆帕)	180 (18)	180 (18)	170 (17)	200 (20)
6		l/h л/час 升/小时	1200	1200	1500	1000
7		bar (MPa) Бар (МПа) 巴 (兆帕)	250 (25)	250 (25)	250 (25)	250 (25)
8		l/h	1300	1300	1600	1100
9		°C (°F)	80 (176)	80 (176)	80 (176)	80 (176)
10		bar (MPa) Бар (МПа) 巴 (兆帕)	10 (1)	10 (1)	10 (1)	10 (1)
11		m 米	1	1	1	1
12		mm 毫米	930x570x1020	930x570x1020	930x570x1020	930x570x1020
13		kg кг	93	93	96	85
14	 $K_{PA} = 3 \text{ dB}$	dB(A) дБ(A)	77	77	77	75
15	 $K_{WA} = 3 \text{ dB}$	dB(A) дБ(A)	90	90	90	88
16	 (ISO 5349 $a_h$ )	m/s <sup>2</sup> 米/秒 <sup>2</sup>	≤ 2,5	≤ 2,5	≤ 2,5	≤ 2,5
17		N	57,4	57,4	68,9	52,2
18		l 升	0,95	0,95	0,95	0,95
19			Castrol Alphasyn 150	Castrol Alphasyn 150	Castrol Alphasyn 150	Castrol Alphasyn 150

## Specifications





		6P-250/1100 FA	7P-195/1280 FA	7P-195/1280 FAXT	7P-195/1280 FA
1		AU	EU,DK	EU	NO, BE
2		V/ph/Hz	415/3/50	400/3/50	230-400/3/50
3		A	20	16	25
4		kW кВт	8,5	8	8
5		bar (MPa) Бар (МПа) 巴 (兆帕)	250 (25)	195 (19,5)	195 (19,5)
6		l/h л/час 升/小时	1000	1180	1180
7		bar (MPa) Бар (МПа) 巴 (兆帕)	250 (25)	250 (25)	250 (25)
8		l/h	1100	1280	1280
9		°C (°F)	80 (176)	85 (185)	85 (185)
10		bar (MPa) Бар (МПа) 巴 (兆帕)	10 (1)	10 (1)	10 (1)
11		m 米	1	1	1
12		mm 毫米	775x570x1020	775x570x1020	930x570x1020
13		kg кг	89	89	95
14	 $K_{PA} = 3 \text{ dB}$	dB(A) дБ(A)	80	75	75
15	 $K_{WA} = 3 \text{ dB}$	dB(A) дБ(A)	93	88	88
16	 (ISO 5349 $a_h$ )	m/s <sup>2</sup> 米/秒 <sup>2</sup>	≤ 2,5	≤ 2,5	≤ 2,5
17		N	54,1	57,8	58,6
18		l 升	0,95	1,1	1,1
19			Castrol Alphasyn T 150	Castrol Alphasyn 150	Castrol Alphasyn 150





## Specifications



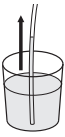

			7P-195/1280 FA	7P-195/1280 FA
1			EXP	AU
2		V/ph/Hz	220-440/3/60	415/3/50
3		A	30	20
4		kW кВт	8	8
5	 P <sub>IEC</sub>	bar (MPa) Бар (МПа) 巴 (兆帕)	195 (19,5)	195(19,5)
6	 Q <sub>IEC</sub>	l/h л/час 升/小时	1180	1180
7	 P <sub>max</sub>	bar (MPa) Бар (МПа) 巴 (兆帕)	250 (25)	250(25)
8	 Q <sub>MAX</sub>	l/h	1280	1280
9	 t <sub>max</sub>	°C (°F)	85 (185)	85(185)
10	 p <sub>max</sub>	bar (MPa) Бар (МПа) 巴 (兆帕)	10 (1)	10 (1)
11		m 米	1	1
12		mm 毫米	775x570x1020	775x570x1020
13		kg кг	93	89
14	 L <sub>PA</sub> K <sub>PA</sub> = 3 dB	dB(A) дБ(А)	75	75
15	 L <sub>WA</sub> K <sub>WA</sub> = 3 dB	dB(A) дБ(А)	88	88
16	 a <sub>h</sub> (ISO 5349 a <sub>h</sub> )	m/s <sup>2</sup> 米/秒 <sup>2</sup>	≤ 2,5	≤ 2,5
17		N	60	57,8
18		l 升	1,1	1,1
19			Castrol Alphasyn 150	Castrol Alphasyn T 150

1			<b>EN:</b> Country variant. <b>DE:</b> Ländervarianten. <b>FR:</b> Selon le pays. <b>NL:</b> Nationale variant. <b>IT:</b> Variante per il Paese. <b>NO:</b> Variant i ulike land. <b>SV:</b> Landsvariant. <b>DA:</b> Landespecifik variant. <b>FI:</b> Maakohmainen vaihtelu. <b>ES:</b> Dependé del país. <b>PT:</b> Variante do país. <b>EL:</b> Έκδοση χώρας. <b>TR:</b> Ülke-deki model. <b>SL:</b> Jezikovna različica. <b>HR:</b> Ovisno o zemlji. <b>SK:</b> Vrsta ulja. <b>CS:</b> Varianta země. <b>PL:</b> Wersja dla kraju. <b>HU:</b> Országfüggő modellváltozatok. <b>RO:</b> Varianta țării. <b>BG:</b> Вариант за страната. <b>RU:</b> Региональное исполнение. <b>ET:</b> Riigi variant. <b>LV:</b> Valsts versija. <b>LT:</b> Šaliai skirtas variantas. <b>JA:</b> 国による相違。 <b>ZH:</b> 不同国家 <b>KO:</b> 국가별 모델. <b>TH:</b> แตกต่างกันไปตามประเทศ <b>MS:</b> Variasi negara.
2		V/ph/Hz	<b>EN:</b> Possible voltage. <b>DE:</b> Mögliche Spannung. <b>FR:</b> Tension autorisée. <b>NL:</b> Mogelijke spanning. <b>IT:</b> Possibile voltaggio. <b>NO:</b> Mulig spenning. <b>SV:</b> Möjlig spänning. <b>DA:</b> Spænding. <b>FI:</b> Mahdollinen jännite, V/vaiheluku/taajuus. <b>ES:</b> Tensión admitida. <b>PT:</b> Tensão possível. <b>EL:</b> Πιθανή τάση, V/ph/Frez. <b>TR:</b> Olası voltaj, V/Faz/Frekans. <b>SL:</b> Morebitna napetost. <b>HR:</b> Mogući napon. <b>SK:</b> Možné napätie. <b>CS:</b> Možné napětí. <b>PL:</b> Dopuszczalne napięcie, V/fazy/częst. <b>HU:</b> Táp feszültség, V/fázis/frekv. <b>RO:</b> Tensiune posibilă, V/fază/Frecv. <b>BG:</b> Възможно напрежение. <b>RU:</b> Напряжение, В/φ./част. В/φ./Гц. <b>ET:</b> Võimalik pinge, V/faas/sagedus. <b>LV:</b> iespējamais spriegums. <b>LT:</b> Galima įtampa V / F / Frez. <b>JA:</b> 電圧。 <b>ZH:</b> 可能电压 ( V / ph / Freq ) <b>KO:</b> 허용 전압, 볼트/상/헤르츠. <b>TH:</b> แรงดันไฟฟ้าที่สามารถใช้ได้ <b>MS:</b> Kemungkinan voltan.
3		A	<b>EN:</b> Fuse. <b>DE:</b> Sicherung. <b>FR:</b> Fusible. <b>NL:</b> Zekering. <b>IT:</b> Fusibile. <b>NO:</b> Sikring. <b>SV:</b> Säkring. <b>DA:</b> Sikring. <b>FI:</b> Sulake. <b>ES:</b> Fusible. <b>PT:</b> Fusível. <b>EL:</b> Ασφάλεια. <b>TR:</b> Sigorta. <b>SL:</b> Varovalka. <b>HR:</b> Osigurač. <b>SK:</b> Poistka. <b>CS:</b> Pojistka. <b>PL:</b> Bezpiecznik. <b>HU:</b> Biztosíték. <b>RO:</b> Siguranță. <b>BG:</b> Предпазител. <b>RU:</b> Предохранитель. <b>ET:</b> Kaitse. <b>LV:</b> Drošinātājs. <b>LT:</b> Saugiklis. <b>JA:</b> ヒューズ. <b>ZH:</b> 保险丝. <b>KO:</b> 퓨즈. <b>TH:</b> ฟิวส์. <b>MS:</b> Fius.
4		kW кВт	<b>EN:</b> Power rating. <b>DE:</b> Nennleistung. <b>FR:</b> Puissance nominale. <b>NL:</b> Nominiaal vermogen. <b>IT:</b> Corrente nominale. <b>NO:</b> Nominell effekt. <b>SV:</b> Märkeffekt. <b>DA:</b> Nominel effekt. <b>FI:</b> Tehontarve. <b>ES:</b> Potencia nominal. <b>PT:</b> Classificação de potência. <b>EL:</b> Ονομαστική ισχύς. <b>TR:</b> Elektrik değeri. <b>SL:</b> Moč. <b>HR:</b> Oznaka napona. <b>SK:</b> Stanovenie výkonu. <b>CS:</b> Jmenovitý výkon. <b>PL:</b> Moc znamionowa. <b>HU:</b> Névleges teljesítmény. <b>RO:</b> Putere nominală. <b>BG:</b> Мощност. <b>RU:</b> Номинальная мощность кВт. <b>ET:</b> Vooluühik. <b>LV:</b> Nominālā jauda. <b>LT:</b> Galia. <b>JA:</b> 定格電力。 <b>ZH:</b> 额定功率. <b>KO:</b> 전원 등급. <b>TH:</b> อัตรากำลังไฟ. <b>MS:</b> Penarafan kuasa.
5		bar (MPa) Бар (МПа) 巴 (兆帕)	<b>EN:</b> Working pressure. <b>DE:</b> Arbeitsdruck. <b>FR:</b> Pression de service. <b>NL:</b> Werkdruk. <b>IT:</b> Pressione di esercizio. <b>NO:</b> Arbeidstrykk. <b>SV:</b> Arbetstryck. <b>DA:</b> Arbejdstryk. <b>FI:</b> Työpaine. <b>ES:</b> Presión de trabajo. <b>PT:</b> Pressão de trabalho. <b>EL:</b> Πίεση λειτουργίας. <b>TR:</b> Çalışma basıncı. <b>SL:</b> Delovni tlak. <b>HR:</b> Radni tlak. <b>SK:</b> Pracovný tlak. <b>CS:</b> Provozní tlak. <b>PL:</b> Ciśnienie robocze. <b>HU:</b> Üzemi nyomás. <b>RO:</b> Presiune de lucru. <b>BG:</b> Работно налягане. <b>RU:</b> Рабочее давление. <b>ET:</b> Töösurve. <b>LV:</b> Darba spiediens. <b>LT:</b> Darbinis slėgis. <b>JA:</b> 動作圧力。 <b>ZH:</b> 工作压力. <b>KO:</b> 작업 압력. <b>TH:</b> แรงดันขณะใช้งาน. <b>MS:</b> Tekanan kerja.
6		l/h л/час 升/小时	<b>EN:</b> Water flow. <b>DE:</b> Wasserdurchsatz. <b>FR:</b> Débit d'eau. <b>NL:</b> Waterdoorstroming. <b>IT:</b> Flusso dell'acqua. <b>NO:</b> Vanntilførsel. <b>SV:</b> Vattenflöde. <b>DA:</b> Vandmængde. <b>FI:</b> Vedenvirtaus. <b>ES:</b> Flujo de agua. <b>PT:</b> Fluxo de água. <b>EL:</b> Ροή νερού. <b>TR:</b> Su akışı. <b>SL:</b> Pretok vode. <b>HR:</b> Regulacija protoka vode. <b>SK:</b> Prietok vody. <b>CS:</b> Průtok vody. <b>PL:</b> Przepływ wody. <b>HU:</b> Vízfolyás. <b>RO:</b> Debit apă. <b>BG:</b> Воден поток. <b>RU:</b> Расход воды. <b>ET:</b> Veevool. <b>LV:</b> Ūdens plūsma. <b>LT:</b> Vandens srautas. <b>JA:</b> 流水. <b>ZH:</b> 水流量. <b>KO:</b> 급수량. <b>TH:</b> การไหลของน้ำ. <b>MS:</b> Aliran air.

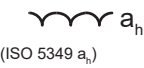

7		bar (MPa) Бар (МПа) 巴 (兆帕)	<p><b>EN:</b> Max. water pressure. <b>DE:</b> Max Wasserdruck. <b>FR:</b> Pression d'eau maximale. <b>NL:</b> Max. waterdruk. <b>IT:</b> Max. pressione dell'acqua. <b>NO:</b> Maks. vanntrykk. <b>SV:</b> Max vattentryck. <b>DA:</b> Max. vandtryk. <b>FI:</b> Suurin vedenpaine. <b>ES:</b> Presión máxima de entrada del agua. <b>PT:</b> Pressão máxima de água. <b>EL:</b> Μέγ. πίεση νερού. <b>TR:</b> Maks. su basıncı. <b>SL:</b> Najv. vodni tlak. <b>HR:</b> Maksimalni tlak vode. <b>SK:</b> Maximálny tlak vody. <b>CS:</b> Max. tlak vody. <b>PL:</b> Maks. ciśnienie wody. <b>HU:</b> Max. víznyomás. <b>RO:</b> Presiune max. apă. <b>BG:</b> Макс. налягане на водата. <b>RU:</b> Макс. давление воды. <b>ET:</b> Max veesurve. <b>LV:</b> Maks. ūdens spiediens. <b>LT:</b> Maks. vandens slėgis. <b>JA:</b> 最高水圧 <b>ZH:</b> 最大水圧 <b>KO:</b> 최대 수압. <b>TH:</b> ความดันน้ำสูงสุด <b>MS:</b> Tekanan air maksimum.</p>
8		l/h	<p><b>EN:</b> Water flow <b>DE:</b> Wasserdurchsatz. <b>FR:</b> Débit d'eau. <b>NL:</b> Waterdoorstroming. <b>IT:</b> Flusso dell'acqua. <b>NO:</b> Vanntilførsel. <b>SV:</b> Vattenflöde. <b>DA:</b> Vandmængde. <b>FI:</b> Vedevirtaus. <b>ES:</b> Flujo de agua. <b>PT:</b> Fluxo de água. <b>EL:</b> Ποή νερού. <b>TR:</b> Su akışı. <b>SL:</b> Pretok vode. <b>HR:</b> Protok vode. <b>SK:</b> Prietok vody. <b>CS:</b> Průtok vody. <b>PL:</b> Przepływ wody. <b>HU:</b> Vízátfolyás. <b>RO:</b> Debit apă. <b>BG:</b> Воден поток. <b>RU:</b> Расход воды. <b>ET:</b> Veevool. <b>LV:</b> Ūdens plūsma. <b>LT:</b> Vandens srautas. <b>JA:</b> 流水. <b>ZH:</b> 水流量 <b>KO:</b> 급수량. <b>TH:</b> การไหลของน้ำ <b>MS:</b> Aliran air.</p>
9		°C (°F)	<p><b>EN:</b> Max water inlet temperature, Intake-Pressure operation. <b>DE:</b> Max Wassereinlasstemperatur - Druckbetrieb. <b>FR:</b> Température max. de l'entrée d'eau en mode admission/pression. <b>NL:</b> Max. Waterinlaattemperatuur Inlaat-Tijdens. Bedrijf. <b>IT:</b> Temperatura max. alimentazione acqua Funzionamento a ingressopressione. <b>NO:</b> Maks. temperatur vanninntak, Inntakstrykk drift. <b>SV:</b> Max ingående vattentemperatur inlopps-tryckdrift. <b>DA:</b> Maks. vandtilgangstemperatur, tilgangstrykdrift. <b>FI:</b> Tuloveden suurin lämpötila, käytettäessä painepesurina. <b>ES:</b> Temperatura y presión máxima de entrada del agua. <b>PT:</b> Temperatura máxima de entrada de água, Funcionamento da pressão de entrada. <b>EL:</b> Μεγ. θερμοκρασία εισόδου νερού-λειτουργίας πίεσης. <b>TR:</b> Maks. su girişi sıcaklığı Emme-Basınçlı çalışma. <b>SL:</b> Najv. vstopna temperatura vode, vstopni tlak pri delovanju. <b>HR:</b> Maks. temperatura ulazne vode, tlak pri usisavanju. <b>SK:</b> Max. vstupná teplota vody, Prevádzka v nasávacom režime pod tlakom. <b>CS:</b> Max. teplota vody na vstupu, provozní sací tlak. <b>PL:</b> Maks. temperatura na dopływie wody z instalacji wodociągowej. <b>HU:</b> Max. bemenő vízhőmérséklet Szívónyomásos üzem. <b>RO:</b> Temperatura max. de admisie apă în cazul alimentării de la robinet. <b>BG:</b> Макс. температура на входящата вода – работа в режим на засмукване. <b>RU:</b> Макс. температура воды на входе (всасывание/подача под давлением). <b>ET:</b> Max vee sisselasketemperatuur Sissevoturõhk töö ajal. <b>LV:</b> Maks. ūdens ieplūdes temperatūra ieplūdes-spiediena darbībā. <b>LT:</b> Didžiausia vandens paėmimo temperatūra, veikimas esant įėjimo slėgiui. <b>JA:</b> 最高流入水温度、吸気圧力動作. <b>ZH:</b> 进水压力操作时的最高进水水温 <b>KO:</b> 최대 급수 온도 주입/압력 작동. <b>TH:</b> อุณหภูมิน้ำเข้าสูงสุด ความดันในการใช้งานบริเวณทางเข้า <b>MS:</b> Suhu maksimum air masuk, Kemasukan-Operasi tekanan.</p>
10		bar (MPa) Бар (МПа) 巴 (兆帕)	<p><b>EN:</b> Max. water inlet pressure. <b>DE:</b> Max. Wassereinlassdruck. <b>FR:</b> d'eau en mode admission/pression. <b>NL:</b> Max. waterinlaatdruk. <b>IT:</b> Pressione max. alimentazione acqua. <b>NO:</b> Maks. trykk vanninntak. <b>SV:</b> Max tryck för vatteninlopp. <b>DA:</b> Maks. Vandtilgangstryk. <b>FI:</b> Tuloveden suurin paine. <b>ES:</b> Presión máxima de entrada del agua. <b>PT:</b> Pressão máxima de entrada de água. <b>EL:</b> Μέγ. πίεση εισόδου νερού. <b>TR:</b> Maks. su girişi basıncı. <b>SL:</b> Najv. tlak dovoda vode. <b>HR:</b> Maks. tlak ulazne vode. <b>SK:</b> Max. vstupný tlak vody. <b>CS:</b> Max. tlak vody na vstupu. <b>PL:</b> Maks. ciśnienie na dopływie wody. <b>HU:</b> Max. bemenő nyomás. <b>RO:</b> Presiunea max. de alimentare cu apă. <b>BG:</b> Макс. налягане на входяща вода. <b>RU:</b> Макс. давление воды на входе. <b>ET:</b> Maks vee sissevoolusurve. <b>LV:</b> Maks. ūdens spiediens. <b>LT:</b> Didžiausias vandens paėmimo slėgis. <b>JA:</b> 最高流入水圧. <b>ZH:</b> 最大进水压力 <b>KO:</b> 최고 급수 압력. <b>TH:</b> ความดันน้ำเข้าสูงสุด <b>MS:</b> Tekanan maksimum air masuk.</p>

11		m 米	<p><b>EN:</b> Max dry suction height. <b>DE:</b> Max. Trockensaughöhe. <b>FR:</b> Hauteur d'aspiration à sec max. <b>NL:</b> Max. droge aanzuighoogte. <b>IT:</b> Altezza massima di aspirazione secco. <b>NO:</b> Maks. sugehøyde tørr. <b>SV:</b> Max torr-sugningshöjd. <b>DA:</b> Maks. sugehøjde, tør. <b>FI:</b> Suurin kuivaimukorkeus. <b>ES:</b> Altura máxima de succión en seco. <b>PT:</b> Altura de aspiração a seco máx. <b>EL:</b> Μέγ. ύψος αναρρόφησης. <b>TR:</b> Maks. Kuru emme yüksekliği. <b>SL:</b> Najv. višina suhega vsesavanja. <b>HR:</b> Maks. visina pri suhom usisavanju. <b>SK:</b> Max. suchá nasávacia výška. <b>CS:</b> Max. sací výška nasucho. <b>PL:</b> Maks. wysokość ssania na sucho. <b>HU:</b> Max. száraz szívómagasság. <b>RO:</b> Înălțime max. de aspirare în cazul alimentării cu apă dintr-un recipient. <b>BG:</b> Макс. височина на сухо засмукване. <b>RU:</b> Макс. высота всасывания. <b>ET:</b> Max kuivimu kõrgus. <b>LV:</b> Maks. sausās sūkšanas augstums. <b>LT:</b> Maksimalus sausas įsiurbimo aukštis. <b>JA:</b> 最大乾燥吸込高さ。 <b>ZH:</b> 最大干吸高度 米 <b>KO:</b> 최대 건조 흡입 높이. <b>TH:</b> ความสูงของท่อดูดแห้งสูงสุด <b>MS:</b> Ketinggian maksimum sedutan kering.</p>
12		mm 毫米	<p><b>EN:</b> Dimensions LxWxH. <b>DE:</b> Masse LxBxH. <b>FR:</b> Dimensions l x p x h. <b>NL:</b> Afmetingen LxBxH. <b>IT:</b> Dimensioni, lun. x larg. x alt. <b>NO:</b> Mål LxBxH. <b>SV:</b> Dimensioner LxBxH. <b>DA:</b> Mål LxBxH. <b>FI:</b> Mitat, PxLxK. <b>ES:</b> Dimensiones l x a x al. <b>PT:</b> Dimensões, C x L x A. <b>EL:</b> Διαστάσεις, Μ x Π x Υ. <b>TR:</b> Boyutlar, u x g x y. <b>SL:</b> Mere D x Š x V. <b>HR:</b> Dimenzije DxŠxV. <b>SK:</b> Rozmery D x Š x V. <b>CS:</b> Rozměry d x š x v. <b>PL:</b> Wymiary długo. x szer. x wys. <b>HU:</b> Méretek H x Sz x M. <b>RO:</b> Dimensiuni. L x l x î. <b>BG:</b> Размери Д x Ш x В. <b>RU:</b> Размеры, Дл. x Шир. x Выс. <b>ET:</b> Mõõtmed p x l x k. <b>LV:</b> Izmēri G x P x A. <b>LT:</b> Matmenys (i x p x a). <b>JA:</b> 外形寸法長さx幅x高さ。 <b>ZH:</b> 尺寸 (长x宽x高) 毫米 <b>KO:</b> 크기(l x w x h). <b>TH:</b> ขนาด ยาว x กว้าง x สูง <b>MS:</b> Dimensi LxWxH.</p>
13		kg кг	<p><b>EN:</b> Weight. <b>DE:</b> Gewicht. <b>FR:</b> Poids du nettoyeur. <b>NL:</b> Gewicht van de hogedrukreiniger. <b>IT:</b> Peso dell'idropultrice. <b>NO:</b> Vekt høytrykksvasker. <b>SV:</b> Maskinens vikt. <b>DA:</b> Vægt. <b>FI:</b> Pelkän painepesurin paino. <b>ES:</b> Peso del limpiador. <b>PT:</b> Peso da máquina de limpeza. <b>EL:</b> Βάρος μηχανήματος καθαρισμού. <b>TR:</b> Temizlik makinesinin yüksekliği. <b>SL:</b> Masa. <b>HR:</b> Težina. <b>SK:</b> Hmotnosť. <b>CS:</b> Hmotnost čisticího stroje. <b>PL:</b> Ciężar myjki. <b>HU:</b> Tisztítógép tömege. <b>RO:</b> Greutatea aparatului. <b>BG:</b> Тегло. <b>RU:</b> Вес моющей машины. <b>ET:</b> Pesuri kaal. <b>LV:</b> Tīrītāja svars. <b>LT:</b> Valymo įrenginio svoris. <b>JA:</b> 重量。 <b>ZH:</b> 清洗机重量 <b>KO:</b> 세척기 무게. <b>TH:</b> น้ำหนัก <b>MS:</b> Berat.</p>
14	 $K_{PA} = 3 \text{ dB}$	dB(A) дБ(А)	<p><b>EN:</b> Sound pressure level <math>L_{PA}</math>. <b>DE:</b> Schalldruckpegel <b>FR:</b> Niveau de pression acoustique <b>NL:</b> Geluidsdrukniveau <b>IT:</b> Livello pressione sonora <b>NO:</b> Lydtrykknivå <b>SV:</b> Ljudtrycksnivå <b>DA:</b> Lydtryksniveau <b>FI:</b> Äänenpainetaso <b>ES:</b> Nivel de presión sonora <b>PT:</b> Nível de pressão acústica <b>EL:</b> Επίπεδο πίεσης ήχου <b>TR:</b> Göre ses basıncı seviyesi <b>SL:</b> Raven zvočnega tlaka. <b>HR:</b> Razina zvučnog tlaka. <b>SK:</b> Hladina zvukového. <b>CS:</b> Hladina akustického tlaku <b>PL:</b> Poziom ciśnienia akustycznego <b>HU:</b> Hangnyomásszint <b>RO:</b> Nivel de presiune acustică <b>BG:</b> Ниво на звуково налягане <b>RU:</b> Уровень шума <b>ET:</b> Helisurve tase <b>LV:</b> Akustiskā spiediena līmenis <b>LT:</b> Garso slėgio lygis <b>JA:</b> 音圧レベル <b>ZH:</b> 声压级 <b>KO:</b> 음압 레벨 <b>TH:</b> ระดับความดันเสียง <b>MS:</b> Tahap tekanan bunyi</p>
15	 $K_{WA} = 3 \text{ dB}$	dB(A) дБ(А)	<p><b>EN:</b> Sound power level <math>L_{WA}</math>. <b>DE:</b> Schallleistungspegel <b>FR:</b> Niveau de puissance acoustique <b>NL:</b> Geluidsvermogeniveau <b>IT:</b> Livello potenza sonora <b>NO:</b> Lydeffektnivå <b>SV:</b> Ljudeffektnivå <b>DA:</b> Lydeffektniveau <b>FI:</b> Äänen tehotaso <b>ES:</b> Potencia acústica <b>PT:</b> Nível de potência acústica <b>EL:</b> Επίπεδο ισχύος ήχου <b>TR:</b> Göre ses basıncı seviyesi <b>SL:</b> Raven moči zvoka. <b>HR:</b> Razina jakosti. <b>SK:</b> Hladina zvukového výkonu. <b>CS:</b> Hladina akustického výkonu <b>PL:</b> Poziom mocy akustycznej <b>HU:</b> Hangteljesítmény szint <b>RO:</b> Nivelul de putere acustică <b>BG:</b> Ниво на звукова мощност <b>RU:</b> Уровень звуковой мощности <b>ET:</b> Helivõimsuse tase <b>LV:</b> Akustiskās jaudas līmenis <b>LT:</b> Garso galios lygis <b>JA:</b> 音響パワーレベル <b>ZH:</b> 声功率级 <b>KO:</b> 소음 레벨 <b>TH:</b> ระดับกำลังเสียง <b>MS:</b> Tahap kuasa bunyi</p>

16a	 (ISO 5349 a <sub>h</sub> )	$m/s^2$ 米/秒 <sup>2</sup>	<b>EN:</b> Vibration. <b>DE:</b> Vibrationen <b>FR:</b> Vibration <b>NL:</b> Vibratie <b>IT:</b> Vibrazioni <b>NO:</b> Vibrasjoner <b>SV:</b> Vibration <b>DA:</b> Vibration <b>FI:</b> Tärinäarvot <b>ES:</b> Vibración <b>PT:</b> Vibração <b>EL:</b> Δόνηση <b>TR:</b> Titreşimi <b>SL:</b> Vibracije. <b>HR:</b> Vibracije. <b>SK:</b> Vibrácie. <b>CS:</b> Vibrace <b>PL:</b> Drgania <b>HU:</b> Vibráció <b>RO:</b> Vibrații <b>BG:</b> Вибрации. <b>RU:</b> Вибрация <b>ET:</b> vibratsioon <b>LV:</b> vibrācija <b>LT:</b> Vibracijos <b>JA:</b> 振動。 <b>ZH:</b> 振动 <b>KO:</b> 진동 <b>TH:</b> แรงสั่นสะเทือน <b>MS:</b> Getaran.
17		N	<b>EN:</b> Recoil forces, lance. <b>DE:</b> Rückstoßkraft, Sprühhrohr <b>FR:</b> Forces de recul, lance <b>NL:</b> Terugslagkracht, lans <b>IT:</b> Forze di rinculo, lancia <b>NO:</b> Rekylkraft, lanse <b>SV:</b> Rekylkraft, spolrör <b>DA:</b> Rekylkraft, dyserør <b>FI:</b> Rekyylivoimat, suutin <b>ES:</b> Fuerzas de retroceso, lanza <b>PT:</b> Forças de retrocesso, lança <b>EL:</b> Δυνάμεις οπισθοδρόμησης, διάταξη ψεκασμού χη. <b>TR:</b> Sarmal kuvvetler, boru <b>SL:</b> Povratne sile, šoba. <b>HR:</b> Trzajne sile, mlaznica. <b>SK:</b> Spätný odraz, štandardná striekacia rúra. <b>CS:</b> Síly zpětného rázu, násadec <b>PL:</b> Siły odrzutu, lanca <b>HU:</b> Visszaható erő, szórócső <b>RO:</b> Forțe de recul, tija <b>BG:</b> Сили на откат, накрайник. <b>RU:</b> Сила отдачи (распылитель). <b>ET:</b> Tagasilöögijõud, otsik <b>LV:</b> Atsitiena spēks, smidzinātājs <b>LT:</b> Atatrankos jėga, antgalis <b>JA:</b> 反跳力、ランス。 <b>ZH:</b> 反冲力 ( 喷杆 ) <b>KO:</b> 반동력, 랜스 <b>TH:</b> แรงสะท้อนถอยหลัง, ป้ายทอ <b>MS:</b> Kuasa sentakan, lans.
18		l 升	<b>EN:</b> Oil quantity. <b>DE:</b> Ölmenge. <b>FR:</b> Quantité d'huile. <b>NL:</b> Hoeveelheid olie. <b>IT:</b> Quantità olio. <b>NO:</b> Oljemengde. <b>SV:</b> Oljemängd. <b>DA:</b> Oliemængde. <b>FI:</b> Öljymäärä. <b>ES:</b> Cantidad de aceite. <b>PT:</b> Quantidade de óleo. <b>EL:</b> Ποσότητα λαδιού. <b>TR:</b> Yağ miktarı. <b>SL:</b> Količina olja. <b>HR:</b> Količina ulja. <b>SK:</b> Množstvo oleja. <b>CS:</b> Množství oleje. <b>PL:</b> Objętość oleju. <b>HU:</b> Olajmennyiség. <b>RO:</b> Cantitate de ulei. <b>BG:</b> Количество на маслото. <b>RU:</b> Количество масла. <b>ET:</b> Õli kogus. <b>LV:</b> Eļļas daudzums. <b>LT:</b> Tepalo kiekis. <b>JA:</b> オイル量。 <b>ZH:</b> 油量升 <b>KO:</b> 오일량 <b>TH:</b> ปริมาณน้ำมัน <b>MS:</b> Kuantiti minyak.
19			<b>EN:</b> Oil type. <b>DE:</b> Öltyp. <b>FR:</b> Type d'huile. <b>NL:</b> Olietype. <b>IT:</b> Tipo olio. <b>NO:</b> Oljetype. <b>SV:</b> Typ av olja. <b>DA:</b> Olietype. <b>FI:</b> Öljyn tyyppi. <b>ES:</b> Tipo de aceite. <b>PT:</b> Tipo de óleo. <b>EL:</b> Τύπος λαδιού. <b>TR:</b> Yağ tipi. <b>SL:</b> Vrsta olja. <b>HR:</b> Vrsta ulja. <b>SK:</b> Typ oleja. <b>CS:</b> Typ oleje. <b>PL:</b> Typ oleju. <b>HU:</b> Olaj típusa. <b>RO:</b> Tip de ulei. <b>BG:</b> Тип на маслото. <b>RU:</b> Тип масла. <b>ET:</b> Õli tüüp. <b>LV:</b> Eļļas tips. <b>LT:</b> Tepalo tipas. <b>JA:</b> オイルの種類。 <b>ZH:</b> 油型 <b>KO:</b> 오일 유형 <b>TH:</b> ประเภทน้ำมัน <b>MS:</b> Jenis minyak.
20			<b>EN:</b> Specifications and details are subject to change without prior notice. <b>DE:</b> Technische Daten und Details des Geräts können sich ohne vorherige Ankündigung ändern. <b>FR:</b> Ces spécifications et détails sont susceptibles d'être modifiés sans préavis. <b>NL:</b> Specificaties en details kunnen zonder voorafgaande waarschuwing worden gewijzigd. <b>IT:</b> Specifiche e dettagli sono soggetti a modifiche senza preavviso. <b>NO:</b> Spesifikasjonene og detaljene er gjenstand for endringer uten forutgående varsel. <b>SV:</b> Specifikationer och information kan ändras utan föregående meddelande. <b>DA:</b> Ret til ændringer i konstruktion og specifikationer forbeholdes. <b>FI:</b> Rakenteeseen ja teknisiin tietoihin voidaan tehdä muutoksia ilmoittamatta niistä ennalta. <b>ES:</b> Las especificaciones y los datos están sujetos a cambios sin previo aviso. <b>PT:</b> As especificações e os detalhes estão sujeitos a alterações sem aviso prévio. <b>EL:</b> Τα τεχνικά χαρακτηριστικά και οι λεπτομέρειες υπόκεινται σε αλλαγές χωρίς προηγούμενη ειδοποίηση. <b>TR:</b> Özellikler ve ayrıntılar, önceden haber verilmeden değiştirilebilir. <b>SL:</b> Tehnični podatki in podrobnosti se lahko spremenijo brez predhodnega obvestila. <b>HR:</b> Specifikacije i detalji mogu se mijenjati bez prethodne najave. <b>SK:</b> Špecifikácie a podrobnosti sa môžu meniť bez predchádzajúceho upozornenia. <b>CS:</b> Technické údaje a detaily mohou být změněny i bez předchozího upozornění. <b>PL:</b> Specyfikacje i parametry mogą zostać zmienione bez uprzedzenia. <b>HU:</b> A műszaki adatok és részletek előzetes értesítés nélkül megváltozhatnak. <b>RO:</b> Specificațiile și detaliile pot fi modificate fără înștiințare prealabilă. <b>BG:</b> Спецификациите и детайлите подлежат на промяна без предварително уведомление. <b>RU:</b> Технические характеристики и данные могут изменяться без предварительного извещения. <b>ET:</b> Tehnilisi kirjeldusi ja üksikasju võidakse muuta eelneva etteteatamiseta. <b>LV:</b> Specifikācijas un detaļas var tikt mainītas bez iepriekšēja paziņojuma. <b>LT:</b> Konstrukcija ir specifikacijos gali keistis be išankstinio įspėjimo. <b>JA:</b> 仕様および情報は事前通知無しに変更する場合があります。 <b>ZH:</b> 规格和详情如有变更，恕不另行通知。 <b>KO:</b> 사양 및 내용은 예고없이 변경될 수 있습니다. <b>TH:</b> ข้อกำหนดเฉพาะและรายละเอียดสามารถเปลี่ยนแปลงได้โดยไม่ต้องแจ้งให้ทราบล่วงหน้า <b>MS:</b> Spesifikasi dan butiran adalah tertakluk kepada perubahan tanpa notis terlebih dahulu.



## HEAD QUARTER

### DENMARK

Nilfisk A/S  
Kornmarksvej 1  
DK-2605 Brøndby  
Tel.: (+45) 4323 8100  
www.nilfisk.com

## SALES COMPANIES

### ARGENTINA

Nilfisk Argentina  
Herrera 1855 Piso 4° B Ofic 405  
Ciudad de Buenos Aires  
Tel.: (+54) 11 6091 1576  
www.nilfisk.com.ar

### AUSTRALIA

Nilfisk Pty Ltd  
Unit 1/13 Bessemer Street  
Blacktown NSW 2148  
Tel.: (+61) 2 98348100  
www.nilfisk.com.au

### AUSTRIA

Nilfisk GmbH  
Metzgerstrasse 68  
5101 Bergheim bei Salzburg  
Tel.: (+43) 662 456 400 90  
www.nilfisk.at

### BELGIUM

Nilfisk n.v.-s.a.  
Riverside Business Park  
Boulevard Internationaalelaan 55  
Bâtiment C3/C4 Gebouw  
Bruxelles 1070  
Tel.: (+32) 24 67 60 50  
www.nilfisk.be

### BRAZIL

Nilfisk do Brasil  
Av. Eng. Luis Carlos Berrini, 550  
40 Andar, Sala 03  
SP - 04571-000 Sao Paulo  
Tel.: (+11) 3959-0300 / 3945-4744  
www.nilfisk.com.br

### CANADA

Nilfisk Canada Company  
240 Superior Boulevard  
Mississauga, Ontario L5T 2L2  
Tel.: (+1) 800-668-8400  
www.nilfisk.ca

### CHILE

Nilfisk S.A. (Comercial KCS Ltda)  
Salar de Lamara 822  
8320000 Santiago  
Tel.: (+56) 2684 5000  
www.nilfisk.cl

### CHINA

Nilfisk  
4189 Yindu Road  
Xinzhuang Industrial Park  
201108 Shanghai  
Tel.: (+86) 21 3323 2000  
www.nilfisk.cn

### CZECH REPUBLIC

Nilfisk s.r.o.  
VGP Park Horní Počernice  
Do Čertous 1/2658  
193 00 Praha 9  
Tel.: (+420) 244 090 912  
www.nilfisk.cz

### DENMARK

Nilfisk Danmark A/S  
Industrivej 1  
Hadsund, DK-9560  
Tel.: 72 18 21 20  
www.nilfisk.dk

### FINLAND

Nilfisk Oy Ab  
Koskelontie 23 E  
02920 Espoo  
Tel.: (+358) 207 890 600  
www.nilfisk.fi

### FRANCE

Nilfisk SAS  
26 Avenue de la Baltique  
Villebon sur Yvette  
91978 Courtabouef Cedex  
Tel.: (+33) 169 59 87 00  
www.nilfisk.fr

### GERMANY

Nilfisk GmbH  
Guido-Oberdorfer-Straße 2-10  
89287 Bellenberg  
Tel.: (+49) (0)7306/72-444  
www.nilfisk.de

### GREECE

Nilfisk A.E.  
Αναπαύσεως 29  
Κορωπί T.K. 194 00  
Tel.: (30) 210 9119 600  
www.nilfisk.gr

### HOLLAND

Nilfisk B.V.  
Versterkerstraat 5  
1322 AN Almere  
Tel.: (+31) 036 5460760  
www.nilfisk.nl

### HONG KONG

Nilfisk Ltd.  
2001 HK Worsted Mills  
Industrial Building  
31-39, Wo Tong Tsui St.  
Kwai Chung, N.T.  
Tel.: (+852) 2427 5951  
www.nilfisk.com

### HUNGARY

Nilfisk Kft.  
II. Rákóczi Ferenc út 10  
2310 Szigetszentmiklós-Lakihegy  
Tel.: (+36) 24 475 550  
www.nilfisk.hu

### INDIA

Nilfisk India Limited  
Pramukh Plaza, 'B' Wing, 4th floor, Unit  
No. 403  
Cardinal Gracious Road, Chakala  
Andheri (East) Mumbai 400 099  
Tel.: (+91) 22 6118 8188  
www.nilfisk.in

### IRELAND

Nilfisk  
1 Stokes Place  
St. Stephen's Green  
Dublin 2  
Tel.: (+35) 3 12 94 38 38  
www.nilfisk.ie

### ITALY

Nilfisk SpA  
Strada Comunale della Braglia, 18  
26862 Guardamiglio (LO)  
Tel.: (+39) (0) 377 414021  
www.nilfisk.it

### JAPAN

Nilfisk Inc.  
1-6-6 Kita-shinyokohama, Kouhoku-ku  
Yokohama, 223-0059  
Tel.: (+81) 45548 2571  
www.nilfisk.com

### MALAYSIA

Nilfisk Sdn Bhd  
Sd 33, Jalan KIP 10  
Taman Perindustrian KIP  
Sri Damansara  
52200 Kuala Lumpur  
Tel.: (60) 3603 627 43 120  
www.nilfisk.com

### MEXICO

Nilfisk de Mexico, S. de R.L. de C.V.  
Pirineos #515 Int.  
60-70 Microparque  
Industrial WSantiago  
76120 Queretaro  
Tel.: (+52) (442) 427 77 00  
www.nilfisk.com

### NEW ZEALAND

Nilfisk Limited  
Suite F, Building E  
42 Tawa Drive  
0632 Albany Auckland  
Tel.: (+64) 9 414 1996  
Website: www.nilfisk.com

### NORWAY

Nilfisk AS  
Bjørnerudveien 24  
1266 Oslo  
Tel.: (+47) 22 75 17 80  
www.nilfisk.no

### PERU

Nilfisk S.A.C.  
Calle Boulevard 162, Of. 703, Lima 33-  
Perú  
Lima  
Tel.: (511) 435-6840  
www.nilfisk.com

### POLAND

Nilfisk Sp. Z.O.O.  
Millenium Logistic Park  
ul. 3 Maja 8, Bud. B4  
05-800 Pruszków  
Tel.: (+48) 22 738 3750  
www.nilfisk.pl

### PORTUGAL

Nilfisk Lda.  
Sintra Business Park  
Zona Industrial Da Abrunheira  
Edificio 1, 1° A  
P2710-089 Sintra  
Tel.: (+351) 21 911 2670  
www.nilfisk.pt

### RUSSIA

Nilfisk LLC  
Vyatskaya str. 27, bld. 7/1st  
127015 Moscow  
Tel.: (+7) 495 783 9602  
www.nilfisk.ru

### SINGAPORE

Den-Sin  
22 Tuas Avenue 2  
639453 Singapore  
Tel.: (+65) 6268 1006  
www.densin.com

### SLOVAKIA

Nilfisk s.r.o.  
Bancíkovej 1/A  
SK-821 03 Bratislava  
Tel.: (+421) 910 222 928  
www.nilfisk.sk

### SOUTH AFRICA

Nilfisk (Pty) Ltd  
Kimbult Office Park  
9 Zeiss Road  
Laser Park  
Honeydew  
Johannesburg  
Tel: +27118014600  
www.nilfisk.co.za

### SOUTH KOREA

Nilfisk Korea  
#204 2F Seoulsup Kolon Digital Tower  
25 Seongsuil-ro 4-gil, Seongdong-gu  
Seoul.  
Tel.: (+ 82) 2 3474 4141  
www.nilfisk.co.kr

### SPAIN

Nilfisk S.A.  
Torre d'Ara,  
Passeig del Rengle, 5 Plta. 10ª  
08302 Mataró  
Tel.: (34) 93 741 2400  
www.nilfisk.es

### SWEDEN

Nilfisk AB  
Taljegårdsgatan 4  
431 53 Mölndal  
Tel.: (+46) 31 706 73 00  
www.nilfisk.se

### SWITZERLAND

Nilfisk AG  
Ringstrasse 19  
Kircheberg/Industri Stelz  
9500 Wil  
Tel.: (+41) 71 92 38 444  
www.nilfisk.ch

### TAIWAN

Nilfisk Ltd  
Taiwan Branch (H.K)  
No. 5, Wan Fang Road  
Taipei  
Tel.: (+88) 6227 00 22 68  
www.nilfisk.tw

### THAILAND

Nilfisk Co. Ltd.  
89 Soi Chokechai-Ruammitr  
Viphavadee-Rangsit Road  
Ladyao, Jatuchak, Bangkok 10900  
Tel.: (+66) 2275 5630  
www.nilfisk.co.th

### TURKEY

Nilfisk A.S.  
Serifali Mh. Bayraktar Bulv. Sehit Sk. No:7  
Ümraniye, 34775 Istanbul  
Tel.: +90 216 466 94 94  
www.nilfisk.com.tr

### UNITED ARAB EMIRATES

Nilfisk Middle East Branch  
SAIF-Zone  
P.O. Box 122298  
Sharjah  
Tel.: (+971) (0) 655-78813  
www.nilfisk.com

### UNITED KINGDOM

Nilfisk Ltd.  
Nilfisk House, Bowerbank Way  
Gilwilly Industrial Estate, Penrith  
Cumbria CA11 9BQ  
Tel: (+44) (0) 1768 868995  
www.nilfisk.co.uk

### UNITED STATES

Nilfisk, Inc.  
9435 Winnetka Ave N,  
Brooklyn Park  
MN- 55445  
www.nilfisk.com

### VIETNAM

Nilfisk Vietnam  
No. 51 Doc Ngu Str.  
P. Vinh Phuc, Q.Ba Dinh  
Hanoi  
Tel.: (+84) 761 5642  
www.nilfisk.com